

# Mode d'emploi : DH 10

# Mode d'emploi

<b>Sommaire</b>	<b>Page</b>
Présentation du Comfort Digisystem	3
Présentation du récepteur Handset DH-10	3
Fonctions du récepteur Handset DH-10	4
Avant la première utilisation	5
Comment utiliser le récepteur Handset DH-10	6
Menu	8
Fonctions spéciales	14
Portée radio et canaux	15
Accessoires Inclus	16
Accessoires disponibles	16
Pannes	17
Maintenance et garantie	18
Caractéristiques techniques	18
Consignes de sécurité	19

## Présentation du Comfort Digisystem

Félicitations pour votre choix!

Les appareils du Digisystem sont faciles à utiliser que vous soyez appareillé ou non d'une prothèse auditive.

Veillez lire attentivement le mode d'emploi avant toute utilisation.

La transmission du son vers le récepteur Handset DH-10 est numérique, ce qui lui confère une qualité et une clarté exceptionnelle.

Le Comfort Digisystem est doté du

 SST Secure Stream Technology, qui est une technologie de traitement et de transmission numérique du son restituant un signal sécurisé et sans aucun délai de transmission.

## Présentation du récepteur Handset DH-10

Le Handset DH-10 est un récepteur numérique pour personnes malentendantes, équipées ou non de prothèses auditives, et qui peut être utilisé avec tous les émetteurs du Digisystem.

Doté d'une technologie de pointe, d'un design moderne et d'un son à haute définition, le récepteur Handset DH-10 reste malgré tout une solution d'écoute discrète, élégante, flexible et facile à utiliser.

Le récepteur Handset DH-10 peut être aussi bien utilisé avec un collier magnétique qu'avec un casque ou des écouteurs.

L'usage du collier magnétique nécessite que l'appareil auditif soit équipé de la position T.

# Fonctions du récepteur Handset DH-10

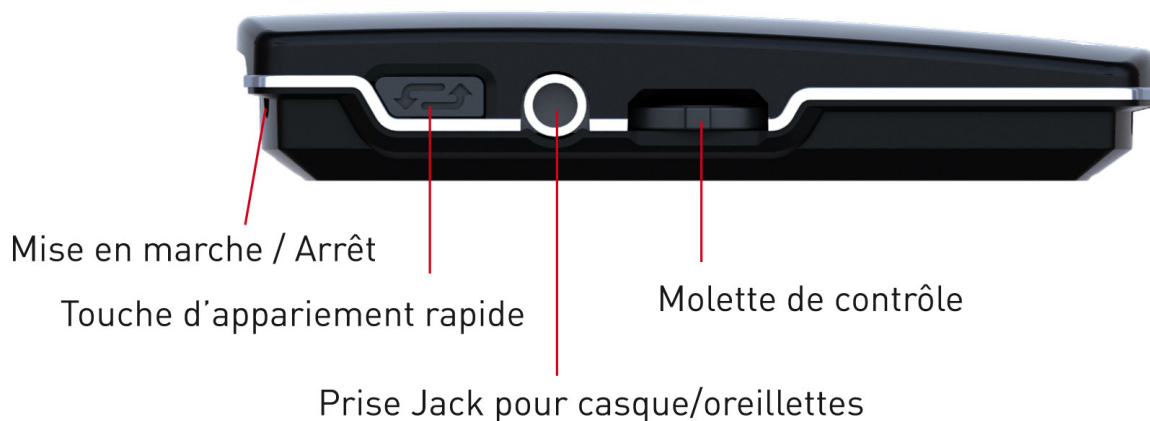
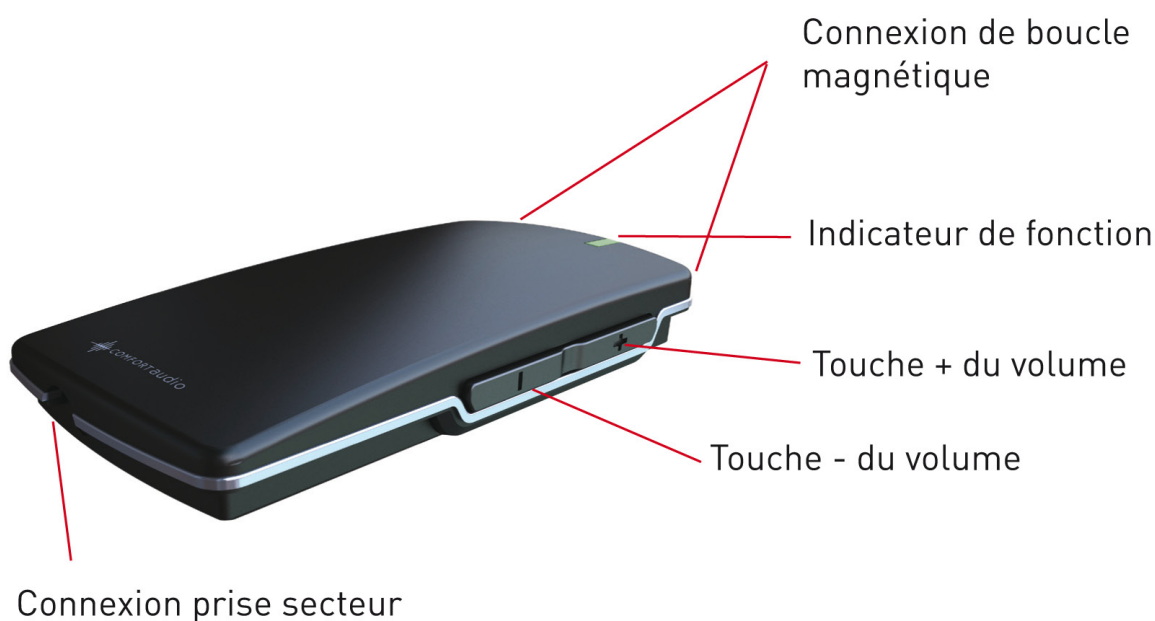

Affichage lors de l'utilisation avec la boucle magnétique



Affichage de la connexion lors de l'utilisation avec casque/ oreillette



## Avant la première utilisation

### Chargement

Le récepteur Handset DH-10 est rechargeable. Chargez le pendant au moins 2 heures avant la première utilisation. Une batterie est totalement chargée après 2 heures de chargement.

Pendant le chargement, l'indicateur de fonction devient rouge et l'écran affiche le symbole de la batterie, marqué par un éclair jaune.

Lorsque le symbole de la batterie est entièrement rempli cela signifie que le récepteur Handset DH-10 est entièrement chargé.

Une fois la batterie entièrement chargée, l'appareil offre une autonomie de 10 heures. La durée de vie de la batterie est de 5 ans. Pour changer la batterie, contactez votre revendeur.

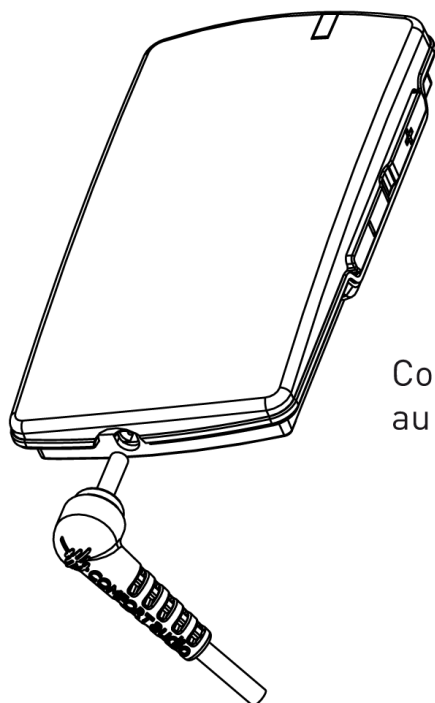

Connexion de la prise secteur au récepteur Handset DH-10

### **ATTENTION:**

**Utiliser uniquement la prise secteur  
fournie par Comfort Audio AB.**

## Comment utiliser le récepteur Handset DH-10

Une fois le récepteur Handset DH-10 complètement chargé, allumez l'appareil en pressant le bouton « **Mise en marche** » pendant environ 2 secondes.

Sur l'écran s'affiche le texte « **Mise en marche** » ainsi qu'une barre qui se remplit de vert indiquant que l'appareil se met en marche.

Brancher la boucle magnétique ou les écouteurs/casque au récepteur Handset DH-10.

Lorsque les écouteurs /casque sont branchés en même temps que la boucle magnétique, celle-ci est automatiquement désactivée et agit comme un simple collier (qui peut être débranché à tout moment).

Branchez le collier magnétique comme l'indique l'illustration:

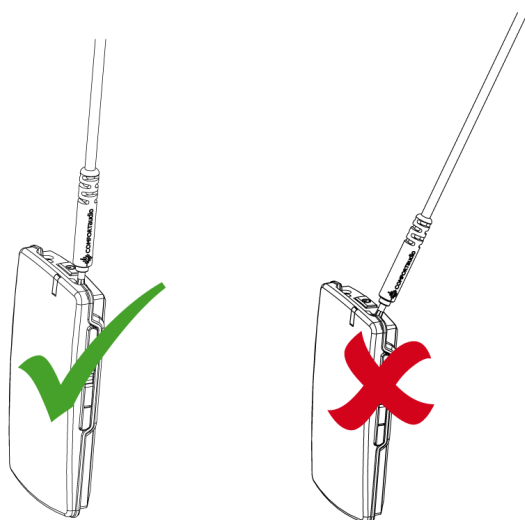

Connectez entièrement les deux prises du collier magnétique de façon à ce que le collier soit fermement connecté comme que le montre l'illustration:

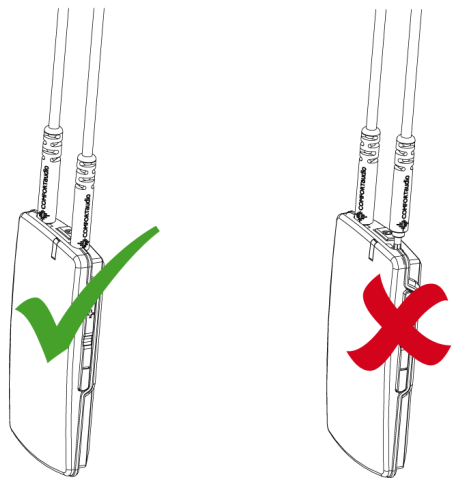

Brancher/retirer le collier magnétique doucement pour ne pas tordre les prises de connexion. Écouter le son de l'émetteur via votre récepteur Handset DH-10.

**ATTENTION:** Réglez le volume au plus bas avant de procéder au test. L'utilisation à un volume trop important peut entraîner des pertes auditives.

Réglez le volume à l'aide des touches + et – situées sur le côté gauche du récepteur Handset DH-10.

Si vous êtes équipé de prothèses auditives, raccordez le collier magnétique et mettez votre appareil auditif sur la position T ou MT.

D'autres fonctions seront expliquées par la suite dans le mode d'emploi.

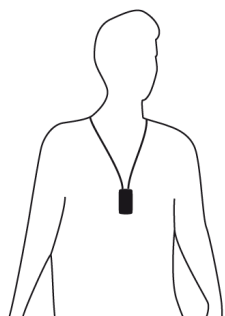

Avec une boucle magnétique

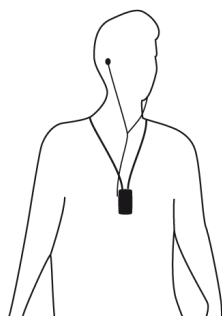

Avec une boucle magnétique et un casque

## Menu

### Contrôle du menu

3 différentes sélections peuvent être faites:



Tourner la molette vers le haut

Presser/ Sélectionner

Tourner la molette vers le bas

Pour accéder au menu, pressez la molette.

### Retour

#### Communication

↳ *Canal*

↳ *Apparier*

#### Son

↳ *Balance*

↳ *Volume maximum*

↳ *Volume prédéfini*

#### Paramètres

↳ *Code Pin*

↳ *Param. rechargt*

↳ *Langues*

↳ *Nom*

↳ *Vol. touche*

↳ *Indicateur fonction*

#### Verrouillage

#### Infos

## Retour (Accès menu principal et sous-menus)

Pour retourner à tout moment au menu principal et à l'écran principal sélectionnez « **Retour** »

## Communication

### *Canal*

Pour être utilisés ensemble, le récepteur et l'émetteur doivent être réglés sur le même canal. À la livraison, l'émetteur et le récepteur sont réglés à défaut sur le même canal.

Changer le canal lors de la première utilisation.

Sélectionner dans le menu principal la fonction:

« **Communication** » puis « **Canal** »

Dans le menu « **Canal** » les canaux 1,2 et 3 sont visibles.

Choisir l'un d'entre eux.

Les canaux **1, 2, 3** sont des canaux autorisés dans de nombreux pays européens **dont la France**.

Les données informatives concernant le canal utilisé s'affichent automatiquement sur l'écran de l'appareil.

Sous la fonction « **Communication** », l'option

« **Autres canaux** » permet d'accéder à davantage de canaux mais ces derniers sont soumis à une autorisation.

***Voir la rubrique: Portée radio et canaux.***

La fonction FFC (Free Frequency Check) contrôle et indique en vert les canaux libres, dans l'environnement dans lequel vous vous trouvez.

### *Appariement*

Le récepteur et l'émetteur doivent être appariés pour pouvoir fonctionner ensemble.

À la livraison, l'émetteur et le récepteur sont sur le même canal mais ne sont pas appariés ensemble.

## *Sécuriser la transmission*

**ATTENTION:** Pour sécuriser la conversation, une clé codée doit être activée et transmise entre le récepteur et l'émetteur lorsqu'ils sont appariés ensemble la première fois.

*Appariement avec un nouveau code clé  
(via le menu principal)*

### **1ère étape:**

Prendre au choix, soit votre émetteur, soit votre récepteur puis, Sélectionnez dans le menu:

« **Communication** »

« **Apparier** »

Vous aurez le choix entre:

« **Recevoir Info** »

« **Envoyer Info** »

« **Nv code clé** »

Sélectionner « **Recevoir Info** »

« **Prêt à recevoir info pr appariement** »

s'affiche alors à l'écran.

### **2nd étape:**

Prendre votre second appareil;

Sélectionnez dans le menu:

« **Communication** »

« **Canal** »

Dans le menu « **Canal** », choisir entre le canal **1, 2** ou **3**, puis presser la molette pour sélectionner votre choix.

Sélectionner ensuite:

« **Apparier** »

L'écran affiche:

« **Recevoir Info** »

« **Envoyer Info** »

« **Nv code clé** »

Sélectionner « **Nv code clé** » puis « **oui** » lorsque

s'affichera « **Créer nouveau code clé et envoyer info?** »

Vos appareils sont maintenant appariés avec un nouveau code clé sécurisant votre conversation.

### *Rajouter un récepteur*

Sélectionnez dans le menu du récepteur supplémentaire:

« **Recevoir Info** »

« **Prêt à recevoir info pr appariement** »

s'affiche alors à l'écran.

### *Sélectionnez sur l'émetteur*

« **Envoyer Info** »

« **Info envoyée!** » s'affichera sur l'écran de votre émetteur et « **OK** » en vert sur l'écran du récepteur.

Si l'appariement n'est pas réussi, l'appareil recevant l'information affichera sur son écran « **Échec** » en rouge.

### *Appariement rapide*

*(via la touche d'appariement rapide)*

La touche d'appariement rapide permet d'apparier votre système plus rapidement, sans avoir à accéder au menu principal.

Sélectionnez un de vos appareils

(ex: récepteur Handset DH-10):

Une pression longue de deux (2) secondes active la fonction

« **Recevoir Info** »

« **Prêt à recevoir info pr appariement** »

s'affiche sur l'écran.

Sélectionnez votre second appareil

(ex: émetteur DM-10):

Deux (2) pressions brèves et rapides activent la fonction

« **Envoyer Info** »

« **Info envoyée** » s'affiche sur l'écran.

Si l'appariement est réussi, « **OK** » en vert s'affiche sur

l'écran affichant « **Prêt à recevoir info pr appariement** »

Une (1) pression rapide sur la touche ouvre le menu

« **Apparier** »

## Son

### *Balance*

Il est possible de régler la balance des sons droits et gauches, à l'aide de la molette de contrôle.

Pour cela, accédez dans le menu « **Son** », puis « **Balance** »

Régler la balance est possible uniquement lorsque le récepteur Handset DH-10 est utilisé avec des écouteurs ou un casque.

### *Vol. maximum*

Il est possible de fixer un volume maximum, qui ne pourra pas être dépassé lors de l'utilisation du récepteur Handset DH-10.

### *Vol. prédéfini*

Il est possible de prédéterminer un volume fixe et permanent lors de chaque utilisation du récepteur Handset DH-10.

## Paramètres

### *Code Pin*

Il est possible d'activer la fonction Code Pin sous le menu « **Paramètres** » « **Code Pin** »

Sous la fonction « **Chgt code Pin** », créer votre propre Code Pin.

Sous la fonction « **Verrouiller** », sélectionner les paramètres que vous voulez sécuriser:

- *Son*: Verrouillage de toutes les fonctions dans le menu « **Son** » (peut être combiné avec le menu « **Apparier** »)
- *Apparier*: Verrouillage de toutes les fonctions d'appariement de l'appareil et du bouton appariement rapide. (Peut être combiné avec le menu « **Son** »).
- *Menus*: Verrouillage de tous les menus. Lorsque vous verrouillez tous les menus, vous pouvez actionner en plus la fonction « **Cacher Pin** ».
- *Cacher Pin*: Cette fonction verrouille complètement votre appareil. Pour pouvoir l'ouvrir, *éteindre* puis *remettre en marche* votre appareil en *enfonçant la molette de contrôle*, au moment même où l'écran s'affiche.

Vous disposez alors de 3 secondes pour déverrouiller votre appareil avant qu'il ne se verrouille de nouveau.

Un Code Pin est nécessaire pour pouvoir déverrouiller les paramètres sélectionnés, lorsque le code Pin est activé.

En cas d'oubli du Code Pin, contactez votre revendeur le plus proche.

### *Chargement*

En sélectionnant la fonction « **Arrêt si chgt** », l'appareil s'éteindra automatiquement durant son chargement.

### *Langues*

Sélectionnez la langue souhaitée dans le menu

« **Langue** »

### *Nom*

Procéder à la rédaction et à l'affichage de votre nom sur l'écran de votre appareil. Choisissez les symboles avec la molette d'accès au menu. Sélectionnez « » pour enregistrer et « **X** » pour quitter sans enregistrer. Pour déplacer le curseur durant la rédaction du texte, utilisez les symboles > ET <.

### *Vol.touche*

Vous pouvez activer ou désactiver le son des touches.

## **Verrouillage**

Vous avez la possibilité d'activer une clé puis de verrouiller toutes les touches. Pour cela, allez dans le menu principal en cliquant sur la molette:

Sélectionnez la fonction « **Verrouiller** »

Votre appareil est maintenant verrouillé lorsqu'un cadenas apparaît sur votre écran.

Pressez sur n'importe quelle touche et votre écran affichera: « **Déverrouiller** »

Sélectionnez « **Oui** » pour déverrouiller.

## Infos

Dans cette rubrique, vous trouverez des renseignements sur votre appareil.

## Fonctions spéciales

### L'indicateur de fonction (LED)

L'indicateur de fonction (LED) indique l'état de l'appareil.

Lorsque l'appareil fonctionne normalement, l'indicateur de fonction clignote une fois toutes les 3 secondes.

Pendant le chargement, l'indicateur de fonction est rouge.

Lorsque le niveau de la batterie est bas, l'indicateur de fonction émet de lents clignotements rouges (vérifiez l'état de la batterie sur l'écran).

Une fois que l'appareil est prêt à être apparié et à **« recevoir l'information »**, l'indicateur de fonction émet de rapides clignotements verts.

Lorsque l'information est reçue, l'indicateur de fonction s'allume en vert durant 3 secondes.

Lorsque l'information est envoyée, l'indicateur de fonction clignote 5 fois en rouge.

Si le signal radio est faible, l'indicateur de fonction clignotera en rouge.

Si votre appareil fonctionne seule ou n'est pas apparié (sans émetteur dans le cas du récepteur Handset DH-10), l'indicateur de fonction clignotera en rouge de façon continue.

## Portée radio et canaux

Les antennes sont intégrées dans les récepteurs et émetteurs du Digisystem. La portée radio entre les appareils est de 30 mètres. La portée peut néanmoins varier, en fonction de l'environnement dans lequel se propage l'onde. Comme tous les émetteurs radio, le Comfort Digisystem émet sur des canaux spécifiques.

### Utiliser deux émetteurs sur le même canal simultanément, entraîne des perturbations.

D'autres équipements électroniques peuvent également perturber la transmission entre vos appareils.

Les canaux 1 à 3 (863.250-864.1000-864.750 MHz) sont autorisés dans la plupart des pays européens **dont la France**. Cependant, le canal que vous utilisez dans votre pays n'est pas forcément autorisé à l'étranger.

Renseignez-vous auprès de votre revendeur pour savoir quels sont les canaux autorisés dans les différents pays.

En complément des canaux 1 à 3, vous trouverez dans le menu « **Canal** », la fonction « **Autres canaux** », où plusieurs canaux sont listés. Ces canaux nécessitent une autorisation dans la plupart des pays Européens.

- A 768 – 790 MHz
- B 854 – 863 MHz
- C 790 – 800 MHz
- D 800 – 820 MHz
- E 820 – 854 MHz
- F 865 – 872 MHz

## **Accessoires Inclus**

**Collier magnétique**

**Sacoche de rangement**

**Collier magnétique et câble Y**

**Clé USB**

## **Accessoires disponibles**

### **Chargeur voiture**

Le chargeur de voiture est adapté aux voitures équipées d'un système électrique de 12 volt (-). Le chargeur dispose d'une protection automatique en cas de surcharge et de court-circuit. Débranchez le chargeur après utilisation.

### **Chargeur USB**

Permet de recharger son appareil via une prise USB.

### **Base de chargement**

Une fois la base branchée, déposez l'appareil pour le recharger.

### **Base de table**

Une base de table pour positionner le récepteur DH-10 sur un bureau ou autre.

### **Petite boucle magnétique**

Une boucle magnétique plus courte pour le récepteur DH-10 est également disponible.

### **Casque et oreillettes**

### **Sac de rangement**

## Pannes

### **L'émetteur et/ou le récepteur ne se mettent pas en marche**

Vérifiez que les deux appareils sont chargés. Maintenez le bouton Marche/Arrêt pendant 2 secondes pour allumer le Comfort Digisystem. Si celui-ci ne fonctionne toujours pas, vérifiez que le chargeur est bien raccordé à l'appareil.

### **Mauvaise compréhension vocale**

La distance entre l'émetteur et le récepteur peut-être trop importante. La distance entre les unités est de 30 mètres. La distance entre le micro de l'émetteur et la personne qui parle peut être aussi trop importante. Rapprochez le microphone de la personne qui parle. Changez le canal.

### **Portée faible et interférence**

Certains environnements comportant des murs en béton ou des structures en tôle peuvent réduire le rayon d'action de l'appareil. Les installations alentours peuvent aussi créer des perturbations. Dans ce cas, changez de canal.

### **Aucun son**

L'émetteur et le récepteur doivent être réglés sur le même canal et avoir été appariés ensemble. Le volume du récepteur doit être activé ainsi que les configurations du vol. maximum et prédéfini. Vérifiez que vos appareils sont en marche.

### **Grésillements et sifflements (aucune transmission de son)**

Vérifiez que les appareils sont appariés.

### **L'appareil ne s'allume pas durant le chargement**

Débranchez le chargeur. Vérifiez si vous avez sélectionné la fonction « **Arrêt si chgt** »

### **ATTENTION!**

**Si vous portez un appareil auditif: vérifiez que celui-ci fonctionne correctement sur les positions T et MT. Toujours vérifier que l'émetteur et le récepteur sont appariés.**

## Maintenance et garantie

Comfort Audio AB propose une garantie de 2 ans, à compter de la date de livraison. Elle couvre tous les vices de fabrication et de matériel. Les dommages dus à une mauvaise manipulation, ou à une intervention sur le Comfort Digisystem ne sont pas couverts par la garantie.

La durée de vie de la batterie est de 5 ans pour une fréquence d'usage normale. Pour changer la batterie, veuillez contacter votre revendeur.

N'hésitez pas à contacter votre revendeur le plus proche pour tous renseignements complémentaires.

## Caractéristiques techniques

Modèle de récepteur:	SST –Secure Stream Technology
Portée:	Environ 30 m
Dimensions:	74x39x13 mm
Poids:	35 g
Plage de fréquence:	768-872 MHz
Antenne:	Intégrée
Autonomie:	Jusqu'à 10 heures
Batterie:	Batterie rechargeable Li-Polymère
Temps de chargement:	2 heures
Connexion:	Boucle magnétique, casque et oreillette



## Consignes de sécurité

Veillez lire attentivement ces instructions avant d'utiliser ce produit:

- 1) Veillez à bien lire et comprendre ces instructions d'utilisation.
- 2) Gardez ces instructions.
- 3) Observez tous les avertissements.
- 4) Suivez les instructions.
- 5) N'utilisez pas les appareils près de l'eau.
- 6) N'utilisez qu'un chiffon sec pour le nettoyage.
- 7) Comfort Digisystem est destiné aux personnes ayant une déficience auditive.
- 8) Commencez l'écoute à un volume faible.
- 9) L'utilisation à un volume trop important peut entraîner des pertes auditives.
- 10) Si vous utilisez ce produit dans un autre pays, vérifiez les canaux autorisés.
- 11) Ne pas utiliser les appareils sur un canal non autorisé.
- 12) Le produit contient un circuit électronique sensible qui doit être manipulé avec précaution.
- 13) Ne pas ouvrir ou démonter l'appareil.
- 14) Ne pas changer la batterie seul.
- 15) N'utilisez que les accessoires/pièces de rechange du fabricant.
- 16) N'utilisez que les batteries et les prises secteur du fabricant.
- 17) La maintenance peut uniquement être réalisée par la société Comfort Audio AB ou par un centre de service agréé.
- 18) **ATTENTION:** Risque d'explosion si la batterie est mal remplacée.
- 19) Ne pas charger l'appareil lors de temps orageux.
- 20) Protégez le câble et l'embout de la prise secteur des piétinements.

- 21) Ne pas exposer l'appareil à des sources de chaleur hautes, telles que le feu, un radiateur, le soleil ou d'autres systèmes engendrant une chaleur importante.
- 22) Ne pas recharger l'appareil dans un endroit clos tels que l'intérieur d'un sac ou d'une valise.

