



HUMANTECHNIK

cm-BT

**D**

**Bedienungsanleitung**

Seite 2

Kommunikationssystem  
Bluetooth Headset

**GB**

**Operating Instructions**

Page 16

Communication system  
Bluetooth Headset

**F**

**Mode d'emploi**

Page 30

Système de communication  
Bluetooth Headset

**NL**

**Gebruiksaanwijzing**

Pagina 44

Communicatiesysteem  
Bluetooth Headset

**I**

**Istruzioni per l'uso**

Pagina 58

Sistema di comunicazione  
Bluetooth Headset

**E**

**Instrucciones de servicio**

Página 72

Sistema de comunicación  
Bluetooth Headset

Wir beglückwünschen Sie zum Erwerb Ihres *CM-BT* Bluetooth Headset. Sie haben sich dabei für ein modernes und zuverlässiges Gerät entschieden. Bitte lesen Sie diese Bedienungsanleitung aufmerksam durch, um das Gerät richtig in Betrieb nehmen zu können und mit allen Möglichkeiten des Systems vertraut zu werden.

## **Inhaltsverzeichnis**

### **Allgemeine Informationen**

Bluetooth-Funktechnik	3
Verpackungsinhalt	3
Sonderzubehör	3

### **Inbetriebnahme**

Beschreibung der Bedienelemente	4/5
Teleschlinge/Kopfhörer anschließen	6
Akku (Batterie) einsetzen	7
CM-Ladegerät	8
Headset ein-/ausschalten	9
Headset mit einem kompatiblen Telefon koppeln	9
Verbindung zwischen Headset und Telefon trennen	10
Verbindung zwischen Headset und Telefon wiederherstellen	10

### **Grundlegende Verwendung**

Anrufe tätigen und entgegennehmen	11
<i>CM-BT</i> als Musikkopfhörer mit Telefon benutzen	11
Hörerlautstärke einstellen	11
Headset mit einem kompatiblen PC koppeln	12

### **Anhang**

Sicherheitshinweise	13
Wartung und Pflege	14
Garantie	14
Umwelthinweis/Entsorgung	15
Technische Daten	15

## Allgemeine Informationen

### Bluetooth-Funktechnik

Die Bluetooth-Funktechnik ermöglicht eine kabellose Verbindung von kompatiblen Kommunikationsgeräten.

Bei Bluetooth-Verbindungen ist es nicht erforderlich, dass zwischen den Geräten (z.B. Telefon und Headset) eine Sichtverbindung besteht.

Die Geräte dürfen jedoch höchstens zehn Meter voneinander entfernt sein.

Die Verbindungen können durch Interferenzen aufgrund von Hindernissen – z.B. Wände oder andere elektronische Geräte – beeinträchtigt werden.

Das *CM-BT* Headset entspricht der Bluetooth Spezifikation 1.2 und unterstützt die folgenden Profile:

- Headset HSP 1.1
- Handsfree (HFP) 1.0
- A/V (A2DP) 1.0 - Stereokopfhörer

Bitte erkundigen Sie sich bei den Herstellern anderer Geräte über deren Kompatibilität mit dem *CM-BT* Headset.

Möglicherweise gibt es an manchen Orten Einschränkungen in Bezug auf den Einsatz der Bluetooth-Funktechnik. Informieren Sie sich bei den zuständigen Behörden oder Ihrem Dienstanbieter.

### Verpackungsinhalt

Überprüfen Sie bitte, ob alle nachfolgend aufgeführten Teile enthalten sind:

- *CM-BT* Headset
- Teleschlinge (Induktionsschleufe)
- Akku (Typ »AAA«)
- CM-Ladegerät
- Netzteil
- Transporttasche
- Bedienungsanleitung
- Garantiekarte

Sollten Teile fehlen, wenden Sie sich bitte an den Fachhändler oder direkt an den Hersteller.

### Sonderzubehör

Unterschiedliche Hörer, Induktionsplättchen, Kabelverbindungen zu Hörgeräten sowie Kfz-Ladekabel.

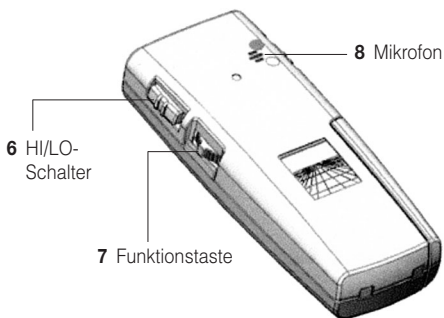
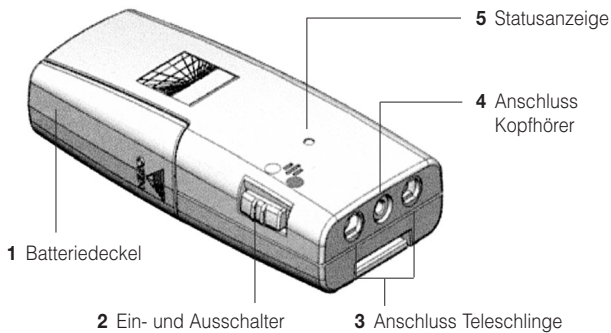

## **Inbetriebnahme**

### **Beschreibung der Bedienelemente**

#### **1 Batteriedeckel**

#### **2 Ein-/Ausschalter**

- eingeschaltet
- o ausgeschaltet

#### **3 Anschluss Teleschlinge**

#### **4 Anschluss Kopfhörer**

#### **5 Statusanzeige**

- rot → Warnung: Batterie leer
- blau/rot blinkende Statusanzeige → Koppelmodus
- Aufblinken alle 3 Sekunden in blau → Verbindungssuche
- Schnelles Blinken in blau → Verbindung mit Gerät hergestellt

#### **6 HI/LO Schalter**

- HI → Betont die Übertragung der Hochtöne
- LO → Betont die Übertragung der Tieftöne

#### **7 Funktionstaste**

- Lautstärke-Einstellung
- Rufannahme-/Beendigungstaste
- Koppeltaste

#### **8 Eingebautes Mikrofon**

## Teleschlinge/Kopfhörer anschließen

Das *CM-BT* Headset kann auf zwei Arten betrieben werden:

- über die mitgelieferte Teleschlinge
- über Kopfhörer (im Lieferumfang nicht enthalten)

Voraussetzung für die erfolgreiche Übertragung über Teleschlinge ist, dass Ihr Hörgerät über eine eingebaute Telespule (T-Spule) verfügt, mit der die Toninformationen induktiv an Ihr Hörgerät übermittelt werden.

Meist befindet sich an den Hörgeräten ein kleiner Umschalter (T/MT), mit dem Sie Ihr Hörgerät auf induktiven Empfang stellen können.

### Anschluss Teleschlinge

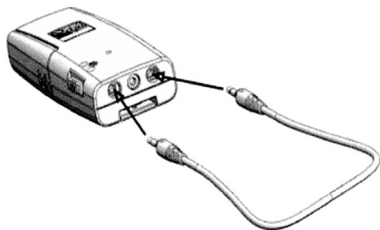

### Anschluss Kopfhörer

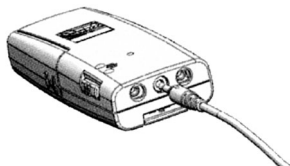

## Akku (Batterie) einsetzen

Für den Betrieb einen wiederaufladbaren Akku vom Typ "AAA" verwenden. Der Betrieb mit einer nicht wiederaufladbaren Batterie ist ebenfalls möglich.

Verwenden Sie bei Bedarf ausschließlich Original-Ersatzakkus.

Wenn Sie Ihr *CM-BT* Headset mit Batterien betreiben, darf der Sender nicht in das *CM*-Ladegerät gesteckt werden.



Achten Sie darauf, den Akku oder die Batterie polungsgerecht in das Batteriefach einzusetzen. Im Batteriefachboden ist die vorgeschriebene Einbaurichtung grafisch abgebildet.



Bitte beachten Sie, dass dieser Akku zum Zeitpunkt der Auslieferung nicht ausreichend geladen ist und eine erste Komplettaufladung über das *CM*-Ladegerät noch erfolgen muss.

1. Schalten Sie das *CM-BT* aus.
2. Entfernen Sie den Batteriefachdeckel.
3. Legen Sie den mitgelieferten Akku in das Batteriefach ein (Polung beachten!).
4. Schließen Sie das Batteriefach.
5. Stellen Sie das *CM-BT* in das *CM*-Ladegerät.

Die grüne LED des *CM*-Ladegerätes leuchtet während des gesamten Ladevorgangs. Nach 12 Stunden ist der Akku voll aufgeladen.

## CM-Ladegerät

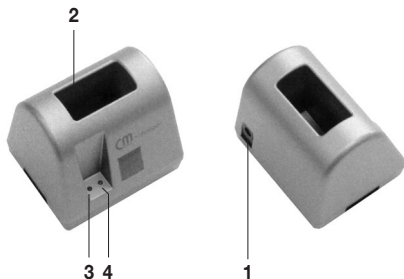

- 1 12 V Spannungseingang**  
Anschlussbuchse für das Netzteil an der Rückseite des CM-Ladegerätes.
- 2 Ladeschale für Gerätekomponente**  
3-polige Ladekontaktschale zur stehenden Aufnahme des *CM-BT*.
- 3 LED (rot) Bereitschaftsanzeige**
- 4 LED (grün) Ladeanzeige**

### Installation des CM-Ladegerätes

1. Verbinden Sie das Netzteil mit dem 230-Volt Stromnetz.
2. Verbinden Sie das CM-Ladegerät mit dem Netzteil, indem Sie den runden Stecker des Netzteils in die rückseitige DC-Buchse des CM-Ladegeräts stecken.



### Headset ein-/ausschalten

Schieben Sie den Ein-/Ausschalter nach oben (Position ●).

Nach ca. 3 Sekunden ist das Gerät bereit für eine Verbindung. Langsames Blinken der blauen LED. Ist ein bereits gekoppeltes Gerät in Reichweite, verbindet sich das *CM-BT* automatisch. Ist das *CM-BT* Headset danach verbunden, blinkt die blaue Statusanzeige schnell.

Zum Ausschalten schieben Sie den Schalter nach unten (Position ○).

### CM-BT Headset mit einem kompatiblen Telefon koppeln

Damit Sie das *CM-BT* mit dem Telefon nutzen können, muss es in die Geräte-liste im Telefon eingefügt werden. Führen Sie die in der Telefon-Bedienungs-anleitung angegebenen Schritte zum Aktivieren von Bluetooth aus.

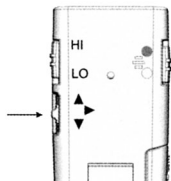

- 1 Schalten Sie das Telefon und das *CM-BT* Headset ein.
- 2 Aktivieren Sie den „Koppelmodus“ des *CM-BT* Headsets, indem Sie die Funktionstaste für 6 Sekunden gedrückt halten (schnell blau/rot abwechselnd blinkende Statusanzeige ).
- 3 Aktivieren Sie die Bluetooth Funktion auf dem Telefon und starten Sie die Suche nach Bluetooth Geräten. Anweisungen hierzu finden Sie in der Bedienungsanleitung Ihres Telefons.
- 4 Wählen Sie in der Liste der gefundenen Geräte das *CM-BT* Headset aus. Geben Sie zum Koppeln und Herstellen der Verbindung zwischen *CM-BT* Headset und Telefon den Passcode „0000“ ein.

Bei einigen Telefonen müssen Sie die Verbindung möglicherweise manuell herstellen, nachdem die Geräte gekoppelt wurden.

Weitere Informationen hierzu finden Sie in der Bedienungsanleitung Ihres Telefons. Sie müssen das *CM-BT* Headset nur einmal mit dem Telefon koppeln. Danach wird das *CM-BT* Headset automatisch erkannt.

Das *CM-BT* Headset gibt einen Signalton aus und wird im Menü des Telefons angezeigt, in dem die aktuell mit dem Telefon gekoppelten Bluetooth-Geräte aufgelistet sind. Die blaue Statusanzeige des *CM-BT* blinkt schnell.

### **Verbindung zwischen *CM-BT* Headset und Telefon trennen**

Führen Sie einen der folgenden Schritte durch, um die Verbindung zwischen *CM-BT* Headset und Telefon zu trennen (wenn Sie beispielsweise ein anderes Bluetooth-Gerät mit dem Telefon verbinden möchten):

- Schalten Sie das *CM-BT* Headset aus.
- Trennen Sie die Verbindung zum *CM-BT* Headset über das Bluetooth-Menü des Telefons.
- Bringen Sie das *CM-BT* Headset an eine Stelle, die mehr als 10 Meter vom Telefon entfernt ist.

Bitte beachten Sie, dass Sie die Kopplung mit dem *CM-BT* Headset nicht löschen müssen, um die Verbindung zu trennen.

### **Verbindung zwischen *CM-BT* Headset und Telefon wieder herstellen**

Sobald das *CM-BT* Headset und das Telefon getrennt wurden, zum Beispiel durch eine zu große Distanz, blinkt die blaue Statusanzeige langsam. Das *CM-BT* Headset gibt einen Signalton.

Wenn das *CM-BT* Headset und das Telefon wieder in Reichweite zusammen kommen, kann durch einmaliges Drücken der Funktionstaste die Verbindung wieder hergestellt werden. Die blaue Statusanzeige blinkt schnell – ein Signalton wird ausgegeben, wenn die Verbindung wieder aufgebaut ist.

## Grundlegende Verwendung

### Anrufe tätigen und entgegennehmen

Um anzurufen verwenden Sie das Telefon bei hergestellter Verbindung mit dem *CM-BT* Headset in gewohnter Weise.

Verwenden Sie die Tasten des Telefons, oder drücken Sie die Funktionstaste, um einen Anruf entgegenzunehmen. Wenn Sie einen eingehenden Anruf ablehnen möchten, drücken Sie zweimal kurz die Funktionstaste.

Verwenden Sie die Tasten des Telefons, oder drücken Sie die Funktionstaste, um einen Anruf zu beenden.

### *CM-BT* Headset als Musikkopfhörer mit Telefon benutzen

Falls in Ihrem Telefon ein Musikplayer integriert ist, kann mit dem *CM-BT* Headset Musik gehört werden. Sobald ein Anruf erfolgt, wird die Musik unterbrochen, ein Klingelton im *CM-BT* Headset ertönt, und mit Drücken der Funktionstaste kann der Anruf entgegen genommen werden. Sobald der Anruf beendet worden ist, läuft die Musik weiter.

### Hörerlautstärke einstellen

Drücken Sie die Funktionstaste nach oben, um die Lautstärke zu erhöhen, oder nach unten, um die Lautstärke zu verringern. Um die Lautstärke schnell einzustellen, halten Sie die Taste in der gewünschten Richtung gedrückt.



Achten Sie bei jeder Inbetriebnahme sorgfältig darauf, dass die Lautstärke am *CM-BT* Headset für Ihre persönlichen Belange korrekt eingestellt ist, um mögliche Schäden durch überhöhte Lautstärke zu vermeiden.

Stellen Sie dazu die Lautstärke auf einen niedrigen Wert ein.

## **CM-BT Headset mit einem kompatiblen PC koppeln**

- 1 Schalten Sie Ihren PC ein und stellen Sie sicher, dass Ihre Bluetooth-Hardware aktiviert ist.
- 2 Schalten Sie das *CM-BT* Headset ein.

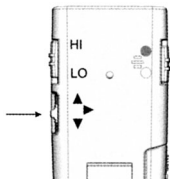

- 3 Aktivieren Sie den „Koppelmodus“ des *CM-BT* Headsets, indem Sie die Funktionstaste für 6 Sekunden gedrückt halten (schnell blau blinkende Statusanzeige).
- 4 Starten Sie auf dem PC die Suche nach Bluetooth-Geräten. Weitere Anweisungen hierzu finden Sie in der Bedienungsanleitung Ihrer PC-Bluetooth-Software.
- 5 Wählen Sie in der Liste der gefundenen Geräte das *CM-BT* Headset aus. Geben Sie zum Koppeln und Herstellen der Verbindung zwischen *CM-BT* Headset und PC den Passcode „0000“ ein.

→ **Es wird empfohlen, PC-seitig die Bluetooth-Software/Hardware der Firma Bluesoleil zu verwenden. [www.bluesoleil.com](http://www.bluesoleil.com)**

**Bitte haben Sie Verständnis dafür, dass wir keinen telefonischen Support bei PC-seitigen Problemen geben können.**

## Anhang

### Sicherheitshinweise

Das *CM-BT* Headset ist nach dem derzeitigen Stand der Technik und den anerkannten sicherheitstechnischen Regeln gebaut.

Beachten Sie die folgenden Sicherheitshinweise:

- Setzen Sie das Gerät nie folgenden Einflüssen aus:
  - Wärmequellen
  - direkter Sonneneinstrahlung
  - Feuchtigkeit
- Schützen Sie das Gerät vor Nässe, Staub, aggressiven Flüssigkeiten und Dämpfen.
- Schließen Sie die Anschlusskabel nur an den vorgesehenen Dosen/ Buchsen an.
- Schließen Sie nur zugelassenes Zubehör an.
- Veränderungen, technischer oder nichttechnischer Art am Kommunikationssystem sind unzulässig.
- Das Kommunikationssystem *CM-BT* enthält verschluckbare Kleinteile und ist für Kinder unter 3 Jahren nicht geeignet.

Bei nicht bestimmungsgemäßem Gebrauch schließt der Hersteller jedwede Haftung für Sach- und Personenschäden aus.

## **Wartung und Pflege**

Das *CM-BT* Headset ist wartungsfrei. Bei Verschmutzung sollten Sie das Gerät gelegentlich mit einem weichen, angefeuchteten Tuch reinigen. Verwenden Sie niemals Alkohol, Verdünnern oder andere organische Lösungsmittel.

Das *CM-BT* Headset bitte nicht über längere Zeit direkter Sonneneinstrahlung aussetzen und darüber hinaus vor großer Hitze, Feuchtigkeit oder starker mechanischer Erschütterung schützen.

**Achtung:** Das Gerät ist **nicht** gegen Spritzwasser geschützt. Stellen Sie keine mit Flüssigkeit gefüllten Gegenstände, z.B. Vasen, auf das Gerät. Ebenfalls dürfen keine offenen Brandquellen, wie z.B. brennende Kerzen, auf das Gerät gestellt werden.

Bitte achten Sie darauf, dass die Batterien keiner übermäßigen Wärmequelle wie Sonneneinstrahlung, Feuer oder dergleichen ausgesetzt werden.

## **Garantie**

Das Kommunikationssystem *CM-BT* Bluetooth Headset weist eine hohe Betriebssicherheit auf. Sollten trotz sachgerechter Bedienung Störungen auftreten, setzen Sie sich bitte mit Ihrem Fachhändler in Verbindung oder wenden Sie sich direkt an den Hersteller. Die Garantieleistung umfasst die kostenlose Reparatur sowie den kostenlosen Rückversand. Voraussetzung dafür ist das Einsenden in der Originalverpackung, werfen Sie diese also nicht weg. Die Garantie verfällt bei Schäden, die durch unsachgemäße Behandlung oder Reparaturversuchen von nicht autorisierten Personen (Zerstörung des Gerätesiegels) herbeigeführt wurden. Garantiereparaturen werden nur bei Einsendung der ausgefüllten Garantiekarte und einer Kopie der Rechnung/Kassenbeleg des Fachhändlers durchgeführt.

**Die Gerätenummer muss in jedem Fall mit angegeben werden.**



## Umwelthinweis/Entsorgung

Entsorgung von gebrauchten elektrischen und elektronischen Geräten (anzuwenden in den Ländern der Europäischen Union und anderen europäischen Ländern mit einem separaten Sammelsystem für diese Geräte).

Das Symbol auf dem Produkt oder seiner Verpackung weist darauf hin, dass dieses Produkt nicht als normaler Haushaltsabfall zu behandeln ist, sondern an einer Annahmestelle für das Recycling von elektrischen und elektronischen Geräten abgegeben werden muss. Durch Ihren Beitrag zum korrekten Entsorgen dieses Produkts schützen Sie die Umwelt und die Gesundheit Ihrer Mitmenschen. Umwelt und Gesundheit werden durch falsches Entsorgen gefährdet. Materialrecycling hilft den Verbrauch von Rohstoffen zu verringern. Weitere Informationen über das Recycling dieses Produkts erhalten Sie von Ihrer Gemeinde, den kommunalen Entsorgungsbetrieben oder dem Geschäft, in welchem Sie das Produkt gekauft haben.

## Technische Daten

Abmessungen:	18 x 37 x 95 mm (H x B x T)
Schalldruckpegel bei Kopfhörerbetrieb:	max. 118 dB
Gewicht:	40 g
Stromversorgung:	1 x 1,2 V Akku Typ AAA
Betriebsdauer (belastungsabhängig):	max. 8-10 h

Die Funktionsweise des *CM-BT*, welche in dieser Bedienungsanleitung erklärt wird, wurde unter Bluetooth PRD 2.0 getestet.

Das *CM-BT* arbeitet mit fast allen Bluetooth-fähigen Geräten einwandfrei.

Da Handy-Software, Computer-Software oder die Software anderer Bluetooth-Geräte regelmäßig aktualisiert werden, können wir die Kompatibilität nicht mit jeder Software-Version garantieren.



Dieses Produkt entspricht den Normen der Europäischen Union. EG Konformitätserklärungen können Sie bei Ihrem Fachhändler oder direkt beim Hersteller dieses Produkts erhalten.

Technische Änderungen vorbehalten.

We would like to congratulate you on purchasing your new *CM-BT* bluetooth headset. You have bought a state-of-the-art, highly reliable electronic device. Please read these operating instructions carefully. They explain how to start up the device and describe all the system options and functions.

## **Contents**

### **General Information**

Bluetooth radio technology	17
What's in the package	17
Special accessories	17

### **First-Time Operation**

Description of the operating elements	18/19
Connecting the teleloop/headphones	20
Inserting the rechargeable battery	21
CM charger	22
Switching the headset on/off	23
How to register the headset on a compatible telephone	23
Disconnecting the headset from the telephone	24
Reconnecting the headset with the telephone	24

### **Basic Operation**

Making and answering calls	25
Using the <i>CM-BT</i> as music headphones with the telephone	25
Adjusting the listening volume	25
How to register the headset on a compatible PC	26

### **Appendix**

Safety notes	27
Maintenance and care	28
Warranty	28
Environmental notes/disposal	29
Specifications	29

## General Information

### Bluetooth radio technology

Bluetooth is a radio technology that makes it possible to connect compatible communications devices together without wires.

To establish and maintain a connection via Bluetooth, it is not necessary to have a clear line of vision between the devices (e.g. telephone and headset).

However, the distance between the devices must not exceed ten meters.

Obstacles – such as walls or other electronic devices – may cause the connection to experience interference, which can diminish reception quality.

The *CM-BT* headset complies with Bluetooth Specification 1.2 and supports the following profiles:

- Headset HSP 1.1
- Handsfree (HFP) 1.0
- A/V (A2DP) 1.0 - stereo headphones

Please contact the manufacturers of your other devices to find out if they are compatible with the *CM-BT* headset.

The use of Bluetooth radio technology may be restricted in some areas. Please contact your local authorities or service provider for more information.

### What's in the package

Please check if all following components are included:

- *CM-BT* Headset
- Teleloop (induction loop)
- Rechargeable battery (»AAA«)
- CM Charger
- Power supply unit
- Carrying case
- Operating instructions
- Guarantee card

If any parts are missing, please immediately contact your dealer or the manufacturer directly.

### Special accessories

Different headphones/receivers, induction links, cable connections to hearing aids and in-vehicle recharging cords.

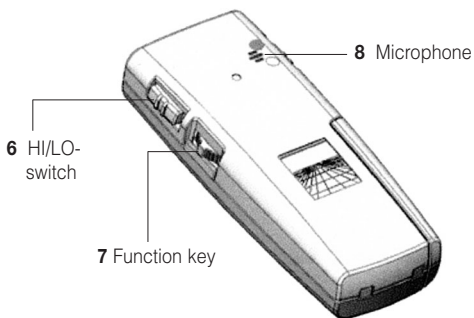
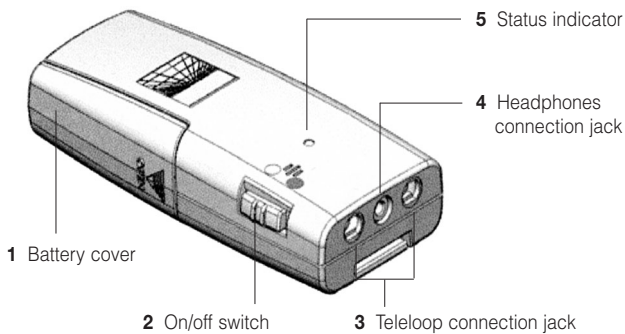

## First-Time Operation

### Description of the operating elements

#### 1 Battery cover

#### 2 On/off switch

- Switched on
- o Switched off

#### 3 Teleloop connection jack

#### 4 Headphones connection jack

#### 5 Status indicator

- red → Warning: Battery low
- Status indicator flashes blue/red → Register mode
- Blue light flashes every 3 seconds → Connection attempt
- Blue light flashes quickly → Connection made

#### 6 HI/LO switch

- HI → Emphasizes the transmission of high tones
- LO → Emphasizes the transmission of low tones

#### 7 Function key

- Volume adjustment
- Call answer/call termination key
- Connection key

#### 8 Built-in microphone

## Connecting the teleloop/headphones

The *CM-BT* headset can be operated in two ways:

- Using the teleloop included
- Using headphones (not included)

To guarantee successful transmission via the teleloop, your hearing aid must be equipped with an integrated tele-coil (T-coil) to transmit the sound information inductively to your hearing aid.

Most hearing aids have a small switch (T/MT) to set the device to inductive reception.

### Teleloop connection jack

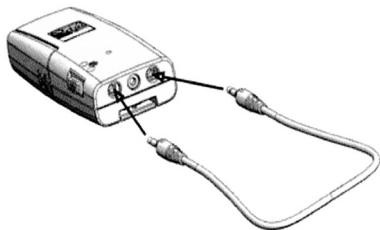

### Headphones connection jack

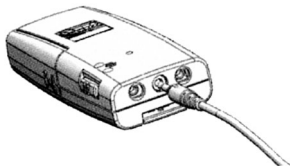

### Inserting the rechargeable battery

The device runs on one rechargeable "AAA"-type battery. It can also run on a non-rechargeable battery.

Where necessary, only use original a replacement rechargeable battery.

If you run your *CM-BT* on a disposable battery, don't place the transmitter onto the CM charger.



Ensure that the rechargeable battery are placed the right way around into the battery compartment. The stipulated installation direction is indicated on the bottom of the battery compartment.



N.B. This rechargeable battery is not adequately charged upon delivery and has to be! charged fully on the CM charger first of all.

1. Switch off the *CM-BT*.
2. Remove the battery compartment cover
3. Place the supplied rechargeable battery into the battery compartment (note the polarity!).
4. Place the cover onto the battery compartment.
5. Place the *CM-BT* into the CM charger.

The green LED on the CM charger glows throughout the charging process. The battery is fully charged after 12 hours.

## CM charger

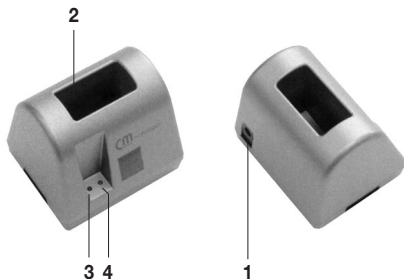

- 1 12 V Voltage unit**  
Jack for the power supply unit on the back of the CM charger.
- 2 Charging cradle for device components**  
3-pin charging cradle to hold the *CM-BT* unit
- 3 LED (red) Standby indicator**
- 4 LED (green) Charge indicator**

### Installation of the CM charger

1. Plug the power supply unit into the 230 V mains.
2. Connect the CM charger to the power supply unit by inserting the round connector of the power supply unit into the DC jack on the back of the CM charger.



### Switching the headset on/off

Slide the on/off switch up (Position ●).

After approx. 3 seconds, the device is ready to connect. The blue LED will flash slowly. If there is a device it has already been registered with within range, the *CM-BT* will connect automatically.

Once the *CM-BT* headset has established a connection, the blue status indicator will flash quickly.

To switch the headset off, slide the switch down (Position ○).

### How to register the *CM-BT* headset on a compatible telephone

Before you can use the *CM-BT* with the telephone, it has to be added to the device list in the telephone. To do so, follow the instructions in the telephone operating manual explaining how to activate Bluetooth.

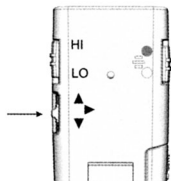

- 1 Switch on your telephone and the *CM-BT* headset.
- 2 Activate the "register mode" for the *CM-BT* headset by holding the function key pressed down for 6 seconds (status indicator will flash blue/red quickly).
- 3 Activate the Bluetooth function on the telephone and start your search for Bluetooth devices. You will find the corresponding instructions in your telephone's operating manual.
- 4 Select the *CM-BT* headset from the list of devices found. To register the headset and establish a connection between the *CM-BT* headset and the telephone, enter the following pass code: "0000".

For some telephones, it might be necessary to make the connection manually once the headset has been registered.

For more information, refer to your telephone's operating manual. You only have to register the *CM-BT* headset on the telephone once. After that, the *CM-BT* headset will be recognized automatically.

The *CM-BT* headset emits a signal and appears in the telephone menu that displays all the Bluetooth devices currently registered on the telephone. The *CM-BT*'s blue status indicator will flash quickly.

### **Disconnecting the *CM-BT* headset from the telephone**

Perform one of the following steps to terminate the connection between the *CM-BT* headset and the telephone (e.g. when you want to connect another Bluetooth device to the telephone):

- Switch the *CM-BT* headset off.
- Terminate the connection to the *CM-BT* headset in the telephone's Bluetooth menu.
- Move the *CM-BT* headset to a position more than ten meters away from the telephone.

Please note: You do not have to delete the *CM-BT* headset from the telephone's list of compatible devices to terminate the connection.

### **Reconnecting the *CM-BT* headset with the telephone**

As soon as the *CM-BT* headset and the telephone have been disconnected, e.g. if there is more than ten meters between the two devices, the blue status indicator will begin to flash slowly. The *CM-BT* headset will emit an audible warning signal.

Once the *CM-BT* headset and the telephone are within range of one another again, reconnect them by simply pressing the function key once. The blue status indicator will begin to flash quickly – an audible warning signal will be emitted when the devices have reconnected.

## Basic Operation

### Making and answering calls

To make a call, make sure that the *CM-BT* headset is connected properly and make your call as normal.

Use the keys on the telephone or press the function key to answer a call.

If you don't want to answer an incoming call, press the function key quickly twice. Use the keys on the telephone or press the function key to end a call.

### Using the *CM-BT* headset as music headphones with the telephone

If there is a music player integrated in your telephone, you can also use the *CM-BT* headset to listen to music. As soon as an incoming call is detected, the music will be interrupted, the *CM-BT* headset will ring and you can press the function key to answer the call. The music will continue to play once you have ended the call.

### Adjusting the listening volume

Press the function key upwards to increase and downwards to decrease the volume. To adjust the volume quickly, press down and hold the key in the desired direction.



Before you use the *CM-BT* headset, always make sure that the volume is set to a comfortable level to prevent any injury that excessive volume might cause.

Always set the volume to a low level.

## How to register the *CM-BT* headset on a compatible PC

- 1 Switch on your PC and make sure that your Bluetooth hardware has been activated.
- 2 Switch on the *CM-BT* headset.

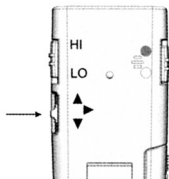

- 3 Activate the “register mode” for the *CM-BT* headset by holding the function key pressed down for 6 seconds (status indicator will flash blue/red quickly)
- 4 Start your search for Bluetooth devices on the PC. For more information, refer to the operating instructions for your PC Bluetooth software.
- 5 Select the *CM-BT* headset from the list of devices found. To register the headset and establish a connection between the *CM-BT* headset and the PC, enter the following pass code: “0000”.

→ **We recommend that you use the Bluetooth software/hardware made by Bluesoleil on your PC. [www.bluesoleil.com](http://www.bluesoleil.com)**

**We regret that we are not able to provide telephone support for any problems you may encounter when operating this device with your PC.**

## Appendix

### Safety notes

The *CM-BT* headset has been built using state-of-the-art technology and in accordance with recognized safety standards.

Please note the following safety instructions:

- Never expose the device to the following:
  - Sources of heat
  - Direct sunlight
  - Moisture/dampness
- Protect the device against contact with water, dust, harsh fluids and steam.
- Only plug the connection cord into the corresponding jack.
- Connect only approved accessories.
- No changes to the communications system, neither technical nor non-technical, are permitted.
- The *CM-BT* communications system contains small parts that could be easily swallowed. Keep out of the reach of children under 3 years of age.

The manufacturer cannot be held liable for any damages or personal injury whatsoever caused by the inappropriate use or misuse of the device.

## **Maintenance and care**

The *CM-BT* headset does not require any maintenance. If the unit does become dirty, simply wipe it clean with a soft, damp cloth. Never use spirits, thinners or other organic solvents. Do not set up the *CM-BT* headset where it will be exposed to full sunlight for long periods. In addition, it must be protected against excessive heat, moisture and severe mechanical shocks.

**Note:** This product is **not** protected against splash water. Do not place any containers filled with water, such as flower vases, or anything with an open flame, such as a lit candle, on or near the product.

Please make sure that the batteries are not exposed to excessive heat from such as sunlight, fire or anything similar.

## **Warranty**

The *CM-BT* headset is a very reliable product. Should a malfunction occur despite the unit having been set up and operated correctly, please contact your dealer or the manufacturer directly. This warranty covers the repair of the product and returning it to you free of charge. It is essential that you send in the product in its original packaging, so do not throw the packaging away.

The warranty does not apply to damage caused by incorrect handling or attempts to repair the unit by people not authorised to do so (destruction of the seal on the unit).

Repairs will only be carried out under warranty if the completed warranty card is returned accompanied by a copy of the dealer's invoice/till receipt.

**Always specify the product number in any event.**



## Environmental notes/Disposal

Disposal of used electric and electronic units (applicable in the countries of the European Union and other European countries with a separate collection system). The symbol on the product or the packaging indicates that this product is not to be handled as ordinary household waste but has to be returned to a collecting point for the recycling of electric and electronic units. You protect the environment and health of your fellow men by the correct disposal of this products. Environment and health are endangered by a faulty disposal. Material recycling helps to reduce the consumption of raw material. You will receive further information on the recycling of this product from your local community, your communal disposal company or your local dealer.

## Specifications

Dimensions:	18 x 37 x 95 mm (H x W x D)
Sound pressure level for headphone operation:	max. 118 dB
Weight:	40 g
Power supply:	1 x 1.2 V AAA rechargeable battery
Operating time (depending on use):	max. 8-10 h

The functions described in this document were tested under Bluetooth PRD2.0, and these functions will work well with most of Bluetooth devices.

As mobile phone software, PC software or other Bluetooth devices with software are being upgraded regularly, we cannot guarantee the compatibility with every software version.



This product complies with European Union norms.

You can obtain EC compliance declarations from your dealer, or directly from the manufacturer of this product.

Technical specifications subject to change without notice.

Félicitations pour l'achat de ce récepteur bluetooth *CM-BT*. C'est un appareil moderne et fiable. Merci de lire le présent mode d'emploi avec attention afin de pouvoir mettre cet appareil en service correctement et de mieux connaître toutes les possibilités du système.

## Sommaire

### Informations générales

Technologie Bluetooth	31
Packaging	31
Accessoires en option	31

### Mise en service

Description des éléments de commande	32/33
Raccordement de la boucle magnétique/des écouteurs	34
Placer le accu (ou la pile)	35
Station de charge CM	36
Activation/désactivation du <i>CM-BT</i>	37
Couplage du <i>CM-BT</i> à un téléphone compatible	37
Déconnexion du <i>CM-BT</i> sur le téléphone	38
Reconnexion du <i>CM-BT</i> sur le téléphone	38

### Utilisation principale

Émission et réception d'appels téléphoniques	39
Utilisation du <i>CM-BT</i> comme écouteurs musicaux et téléphone	39
Réglage du volume	39
Couplage du <i>CM-BT</i> à un ordinateur compatible	40

### Annexe

Consignes de sécurité	41
Maintenance et entretien	42
Garantie	42
Consigne environnementale/Gestion des déchets	43
Caractéristiques techniques	43

## Informations générales

### Technologie Bluetooth

La technologie Bluetooth autorise une connexion sans fil entre appareils de communication compatibles.

Les connexions Bluetooth ne nécessitent pas de contact visuel entre les appareils (par exemple entre le téléphone et le *CM-BT*).

Cependant les appareils ne doivent pas être éloignés de plus de dix mètres l'un de l'autre.

Des interférences dues à obstacles peuvent altérer la connexion, par exemple un mur ou d'autres appareils électroniques.

Le micro-casque *CM-BT* répond aux spécifications Bluetooth 1.2 et supporte les modules suivants :

- Headset HSP 1.1
- Handsfree (HFP) 1.0
- A/V (A2DP) 1.0 - Écouteurs stéréo

Se renseigner auprès des fabricants des autres appareils sur leur compatibilité avec le *CM-BT*. Il est possible qu'en certains lieux des réserves soient émises sur l'utilisation de la technologie Bluetooth. Se renseigner auprès des autorités compétentes ou du prestataire de services.

### Packaging

Vérifiez si toutes les pièces énumérées ci-après sont bien présentes :

- Récepteur *CM-BT*
- Boucle magnétique (boucle inductive)
- 1 Accu (type LR03)
- Station de charge
- Bloc-secteur
- Pochette de transport
- Mode d'emploi
- Coupon de garantie

En cas de livraison incomplète veuillez contacter immédiatement votre revendeur.

### Accessoires en option

Différents écouteurs, plaquettes d'induction, câbles pour prothèses et câbles allume-cigare.

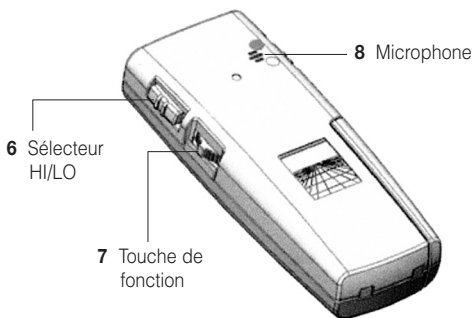
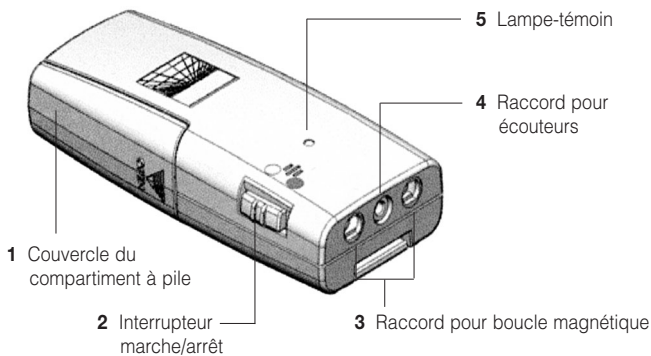

## Mise en service

### Description des éléments de commande

#### 1 Couvercle du compartiment à pile

#### 2 Interrupteur marche/arrêt

- marche
- o arrêt

#### 3 Raccord pour boucle magnétique

#### 4 Raccord pour écouteurs

#### 5 Lampe-témoin

Rouge

Clignotement bleu/rouge

Clignotement bleu toutes les 3 secondes

Clignotement bleu rapide

→ Avertissement : Pile usée

→ Mode de couplage

→ Recherche de connexion

→ Connexion établie avec l'appareil

#### 6 Sélecteur HI/LO

HI → Amplifie la retransmission des aiguës

LO → Amplifie la retransmission des graves

#### 7 Touche de fonction

- Réglage du volume
- Touche de réception d'appel/de fin d'appel
- Touche de couplage

#### 8 Microphone intégré

## Raccordement de la boucle magnétique/des écouteurs

Le micro-casque *CM-BT* peut fonctionner de deux façons :

- par l'intermédiaire de la boucle magnétique fournie
- par l'intermédiaire d'écouteurs (non fournis)

La condition préalable à une retransmission correcte par boucle magnétique est que l'appareil auditif soit muni d'une bobine magnétique (position T).

La plupart des appareils auditifs disposent d'un petit commutateur (T/MT) permettant de régler le type de réception de l'appareil auditif.

### Raccord pour boucle magnétique

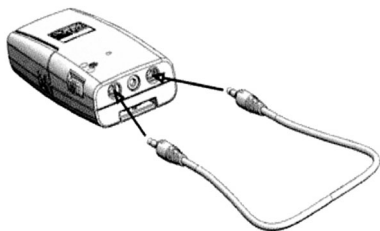

### Raccord pour écouteurs

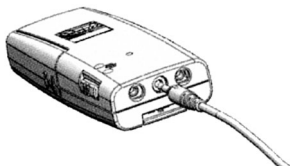

## Placez l'accu (ou la pile)

Ne remplacer l'accu que par un accu d'origine en cas de besoin.

En cas d'utilisation du *CM-BT* avec une pile non rechargeable, il est interdit de placer l'émetteur dans la station de charge.



Respecter la polarité de la pile ou de l'accu à sa mise en place dans le compartiment à pile. Le sens d'insertion de la pile est représenté dans le fond du compartiment à pile.



Attention : l'accumulateur n'est pas suffisamment chargé à sa livraison et doit avant utilisation, être complètement chargé dans la station de charge.

1. Eteindre le *CM-BT*.
2. Oter le couvercle du compartiment à piles.
3. Placer l'accu fournis dans le compartiment à piles (en respectant leur polarité).
4. Refermer le compartiment à piles.
5. Placer le *CM-BT* sur la station de charge.

La LED verte de la station de charge scintille pendant toute la durée de la charge. L'accu est entièrement rechargé au bout de 12 heures.

## Station de charge CM

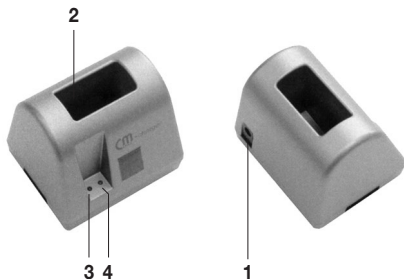

- 1 12 V Tension d'entrée**  
Prise de raccordement du bloc-secteur à la station de charge.
- 2 Boîtier du chargeur pour les composants**  
Boîtier de chargeur tripolaire destiné à recevoir le *CM-BT*.
- 3 LED (rouge) Indicateur de disponibilité**
- 4 LED (verte) Indicateur de charge**

### Installation de la station de charge

1. Raccorder le bloc-secteur au réseau (230 volts).
2. Raccorder la station de charge CM au bloc-secteur en insérant la prise jack (ronde) du bloc-secteur dans la fiche DC au dos de la station de charge.



### Activation/désactivation du *CM-BT*

Faire coulisser l'interrupteur marche/arrêt vers le haut (position •).

Au bout de 3 secondes, l'appareil est prêt à être connecté. La lampe-témoin bleue clignote lentement. Si un appareil préalablement couplé se trouve à moins de dix mètres, le *CM-BT* s'y connecte automatiquement. Une fois le *CM-BT* connecté, la lampe-témoin bleue clignote rapidement.

Pour éteindre le *CM-BT*, faire coulisser l'interrupteur marche/arrêt vers le bas (position 0).

### Couplage du *CM-BT* à un téléphone compatible

Afin de pouvoir utiliser le *CM-BT* avec le téléphone, il faut l'ajouter à la liste des appareils du téléphone. Suivre les indications du mode d'emploi du téléphone pour activer Bluetooth.

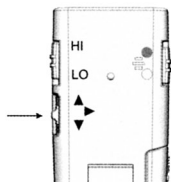

**1** Allumer le téléphone et le *CM-BT*.

**2** Activer le « mode de couplage » du *CM-BT* en maintenant la touche de fonction enfoncée pendant 6 secondes (la lampe-témoin clignote rapidement en alternant bleu et rouge).

**3** Activer la fonction Bluetooth sur le téléphone et lancer la recherche d'appareils Bluetooth. Le mode d'emploi du téléphone donne des indications plus détaillées à ce sujet.

**4** Sélectionner, dans la liste des appareils trouvés, le *CM-BT*.

Pour coupler le *CM-BT* au téléphone et établir une connexion entre les deux, taper le code « 0000 ».

Sur certains téléphones, il faudra éventuellement établir cette connexion manuellement une fois les appareils couplés.

Le mode d'emploi du téléphone contient de plus amples indications à ce sujet.

Le couplage entre le *CM-BT* et le téléphone n'a lieu qu'une seule fois.

Le *CM-BT* est ensuite automatiquement reconnu.

Le micro-casque *CM-BT* émet un signal sonore et s'affiche sur le téléphone dans la liste des appareils Bluetooth actuellement couplés au téléphone.

La lampe-témoin du *CM-BT* clignote rapidement.

### **Déconnexion du *CM-BT* sur le téléphone**

Pour déconnecter le *CM-BT* du téléphone, effectuer l'une des opérations suivantes (pour par exemple connecter un autre appareil Bluetooth avec le téléphone) :

- Éteindre le *CM-BT*.
- Déconnecter le *CM-BT* à l'aide du menu Bluetooth du téléphone.
- Placer le *CM-BT* à plus de dix mètres du téléphone.

Attention, il n'est pas nécessaire de supprimer le couplage du *CM-BT* pour le déconnecter.

### **Reconnexion du *CM-BT* sur le téléphone**

Dès lors que le *CM-BT* et le téléphone sont séparés, par exemple par une trop grande distance, la lampe-témoin bleue clignote lentement et le *CM-BT* émet un signal sonore.

Lorsque le *CM-BT* et le téléphone se retrouvent espacés de moins de dix mètres, il suffit d'appuyer une fois sur la touche de fonction pour rétablir la connexion. La lampe-témoin bleue clignote rapidement – un signal sonore retentit lorsque la connexion est rétablie.

## Utilisation principale

### Émission et réception d'appels téléphoniques

Pour téléphoner, utiliser le téléphone connecté au *CM-BT* comme habituellement. Utiliser les touches du téléphone ou appuyer sur la touche de fonction pour répondre à un appel. Pour refuser un appel entrant, appuyer deux fois rapidement sur la touche de fonction.

Utiliser les touches du téléphone ou appuyer sur la touche fonction pour mettre fin à un appel.

### Utilisation du *CM-BT* comme écouteurs musicaux et téléphone

Lorsqu'un lecteur de musique est intégré au téléphone, le *CM-BT* permet d'écouter de la musique. En cas d'appel téléphonique, la musique s'interrompt et une sonnerie retentit dans le *CM-BT* ; il suffit alors d'appuyer sur la touche de fonction pour recevoir cet appel. Une fois l'appel terminé, la musique reprend.

### Réglage du volume

Appuyer sur la touche de fonction vers le haut pour augmenter le volume ou vers le bas pour le baisser. Le volume se règle plus rapidement lorsque la touche de réglage choisie est maintenue enfoncée.



À chaque mise en service, faire bien attention à ce que le volume du *CM-BT* soit correctement réglé pour son utilisateur afin d'empêcher tout dommage dû à un volume trop élevé. Il suffit d'ajuster le volume sur une valeur faible.

## Couplage du Bluetooth *CM-BT* à un ordinateur compatible

- 1 Allumer l'ordinateur et s'assurer que le matériel Bluetooth est activé.
- 2 Allumer le micro-casque *CM-BT*.

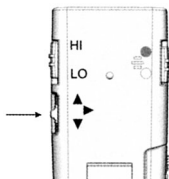

- 3 Activer le « mode de couplage » du *CM-BT* en maintenant la touche de fonction enfoncée pendant 6 secondes (la lampe-témoin bleue clignote rapidement).
- 4 Sur l'ordinateur, lancer la recherche d'appareils Bluetooth. Le mode d'emploi du logiciel PC-Bluetooth fournit de plus amples indications.
- 5 Sélectionner, dans la liste des appareils trouvés, le *CM-BT*.  
Pour coupler le *CM-BT* à l'ordinateur et établir une connexion entre les deux, taper le code « 0000 ».

→ **Nous recommandons d'utiliser du matériel et un logiciel Bluetooth de la société Bluesoleil avec l'ordinateur. [www.bluesoleil.com](http://www.bluesoleil.com)**

**Nous ne pouvons malheureusement fournir aucune assistance téléphonique en cas de problèmes informatiques.**

## Annexe

### Consignes de sécurité

Le *CM-BT* a été conçu selon les connaissances actuelles de la technique et selon les règles de sécurité généralement reconnues.

Respecter les consignes de sécurité suivantes :

- Ne pas placer ou exposer l'appareil :
  - près d'une source de chaleur
  - aux rayons du soleil
  - à l'humidité
- Protéger l'appareil de l'humidité, de la poussière, des liquides corrosifs et des vapeurs.
- Ne brancher le câble de raccordement que sur les prises ou fiches prévues à cet effet.
- Ne raccorder que des accessoires homologués.
- Toute modification du système de communication, d'ordre technique ou autre, est interdite.
- Le système de communication *CM-BT* contient des éléments pouvant être avalés et n'est donc pas adapté aux enfants de moins de 36 mois.

En cas d'utilisation non conforme, le fabricant décline toute responsabilité pour les dommages matériels et corporels qui en résulteraient.

## **Maintenance et entretien**

Le *CM-BT* est exempt de maintenance. S'il est sale, nettoyez l'appareil avec un chiffon doux et légèrement humide. N'utilisez jamais d'alcool, de diluant ni d'autres solvants organiques.

Le *CM-BT* ne doit pas être exposé en plein soleil de façon prolongée et il doit être protégé contre une chaleur importante, l'humidité et de fortes vibrations mécaniques.

**Important :** Cet appareil **n'est pas** protégé contre les projections d'eau.

Ne pas poser d'objet rempli d'un liquide, par exemple un vase, près de l'appareil. De même, ne pas poser près de l'appareil une source de combustion comme par exemple une bougie allumée.

Veiller à ce que la pile ne soit pas exposée à des sources de chaleur importantes comme par exemple l'ensoleillement direct ou le feu.

## **Garantie**

Tous les appareils *CM-BT* sont très fiables. Si en dépit d'un montage et d'un emploi corrects, des dysfonctionnements apparaissent, veuillez contacter votre revendeur spécialisé ou vous adresser directement au fabricant. La garantie comprend la réparation gratuite y compris la réexpédition. La seule condition est de renvoyer l'appareil dans son emballage d'origine. Ne le jetez donc pas. Cette garantie ne s'applique pas pour des dommages occasionnés par une mauvaise manipulation ou encore des tentatives de réparation par des personnes non autorisées (endommagement du cachet signalétique de l'appareil). Les réparations sous garantie ne sont exécutées qu'après réception du coupon de garantie dûment rempli ou d'une copie de la facture ou du ticket de caisse du revendeur.

**Le numéro de série de l'appareil doit être indiqué dans tous les cas.**



### Consigne environnementale/Gestion des déchets

Gestion des déchets électriques et électroniques (dans les pays de l'Union européenne et dans les autres pays européens disposant d'un système de collecte distinct pour cette classe de déchets). Le symbole sur le produit ou l'emballage indique que ce produit ne doit pas être jeté comme les déchets ménagers ordinaires, mais apporté à un point de collecte pour le recyclage des déchets électriques et électroniques. En respectant ces règles pour votre équipement usagé, vous apportez une contribution importante à la protection de l'environnement et de votre santé. Le non-respect de ces règles pour votre équipement usagé constitue une atteinte à l'environnement et une menace pour votre santé. Le recyclage des matériaux contribue à réduire la quantité de matières premières utilisées. Pour en savoir plus sur le recyclage de ce produit, veuillez contacter les autorités locales compétentes, votre mairie ou le magasin où vous avez effectué votre achat.

### Caractéristiques techniques

Dimensions :	18 x 37 x 95 mm (H x L x P)
Niveau de pression acoustique pour le fonctionnement avec écouteurs :	max. 118 dB
Poids :	40 g
Alimentation électrique :	1 x 1,2 V accu type LR03
Autonomie (en fonction de l'utilisation) :	max. 8-10 h

Le fonctionnement du micro-casque *CM-BT* décrit dans ce mode d'emploi a été testé sous Bluetooth PRD 2.0.

Le micro-casque *CM-BT* fonctionne sans problème avec presque tous les appareils compatibles Bluetooth.

Comme les logiciels de portable, les logiciels d'ordinateur ou les logiciels d'autres appareils Bluetooth peuvent être régulièrement actualisés, nous ne pouvons garantir la compatibilité de chaque version de logiciel.



Ce produit répond aux normes de l'Union européenne. Les déclarations de conformité CE sont disponibles auprès de votre revendeur ou directement auprès du fabricant du produit.

Sous réserves de modifications techniques.

Hartelijk gefeliciteerd met de aankoop van uw *CM-BT* Bluetooth-headset. U heeft een modern en betrouwbaar apparaat gekocht. Lees deze handleiding zorgvuldig door om het apparaat correct in gebruik te nemen en alle mogelijkheden van het systeem te leren kennen.

## **Inhoudsopgave**

### **Algemene informatie**

Bluetooth-technologie	45
Verpakkingsinhoud	45
Speciaal toebehoren	45

### **In gebruik nemen**

Beschrijving van de bedieningselementen	46/47
Telelus/hoofdtelefoon aansluiten	48
Accu's (batterij) aanbrengen	49
CM-laadapparaat	50
<i>CM-BT</i> -headset in-/uitschakelen	51
<i>CM-BT</i> -headset koppelen met een compatibele telefoon	51
Verbinding tussen headset en telefoon scheiden	52
Headset en telefoon opnieuw verbinden	52

### **Basisfuncties**

Oproepen uitvoeren en aannemen	53
<i>CM-BT</i> gebruiken als muziekhoofdtelefoon met telefoon	53
Hoornvolume instellen	53
<i>CM-BT</i> -headset koppelen met compatibele PC	54

### **Bijlage**

Veiligheidsinstructies	55
Onderhoud en verzorging	56
Garantie	56
Milieu-informatie/verwijdering	57
Technische gegevens	57

## Algemene informatie

### Bluetooth-technologie

Met de Bluetooth-technologie kan een snoerloze verbinding worden opgebouwd tussen compatibele communicatieapparaten.

Bij Bluetooth-verbindingen hoeft er geen visuele verbinding te bestaan tussen de apparaten (bijv. telefoon en headset).

De apparaten mogen echter maximaal tien meter van elkaar verwijderd zijn.

De verbindingen kunnen gestoord worden door hindernissen, bijv. wanden of andere elektronische apparaten.

De *CM-BT*-headset beantwoordt aan de Bluetooth-specificatie 1.2 en ondersteunt de volgende profielen:

- Headset HSP 1.1
- Handsfree (HFP) 1.0
- A/V (A2DP) 1.0 - stereohoofdtelefoon

Informeer bij de fabrikanten van uw andere apparaten of deze compatibel zijn met de *CM-BT*-headset.

Eventueel is het gebruik van de Bluetooth-technologie op sommige plaatsen onderhevig aan beperkingen. Informeer bij de bevoegde overheidsdienst of bij uw service-provider.

### Verpakkingsinhoud

Controleer of alle hierna opgesomde onderdelen aanwezig zijn:

- *CM-BT*-headset
- Telelus (inductielus)
- 1 Accu (type »AAA«)
- CM-laadapparaat
- Netadapter
- Transportetui
- Gebruiksaanwijzing
- Garantiekaart

Indien bepaalde onderdelen ontbreken, dient u onmiddellijk contact op te nemen met uw audicien of rechtstreeks met de fabrikant.

### Speciaal toebehoren

Verschillende hoorns, inductieplaatjes, kabelverbindingen met hoorapparaten en autolaadkabels.

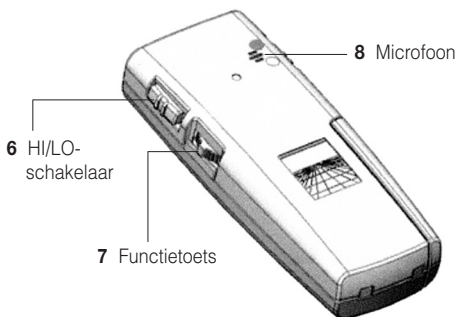
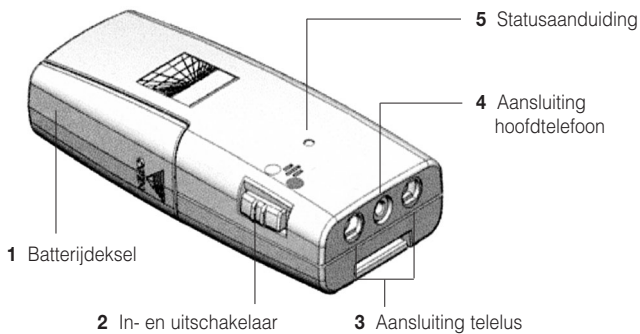

## In gebruik nemen

### Beschrijving van de bedieningselementen

#### 1 Batterijdeksel

#### 2 Aan/Uit-schakelaar

- ingeschakeld
- o uitgeschakeld

#### 3 Aansluiting telelus

#### 4 Aansluiting hoofdtelefoon

#### 5 Statusaanduiding

rood

blauw/rood knipperende statusaanduiding

Om de 3 seconden blauw knipperen

Snel knipperen blauw

→ Waarschuwing: batterij leeg

→ Koppelmodus

→ Verbinding zoeken

→ Verbinding met apparaat  
opgebouwd

#### 6 HI/LO Schalter

HI → Beklemtoont de transmissie van hoge tonen

LO → Beklemtoont de transmissie van lage tonen

#### 7 Functietoets

- Volume-instelling
- Oproep aannemen/beëindigen
- Koppeldoets

#### 8 Ingebouwde microfoon

## Telelus/Hoofdtelefoon aansluiten

De *CM-BT*-headset kan op twee manieren worden gebruikt:

- via de meegeleverde telelus
- via hoofdtelefoon (niet meegeleverd)

Voorwaarde voor een succesvolle transmissie via de telelus is dat uw hoorapparaat beschikt over een telespoel (T-spoel), waarmee de geluidsinformatie inductief naar uw hoorapparaat kan worden gezonden.

Meestal vindt u op hoorapparaten een kleine schakelaar (T/MT) waarmee u uw hoorapparaat op inductieve ontvangst kunt schakelen.

### Aansluiting telelus

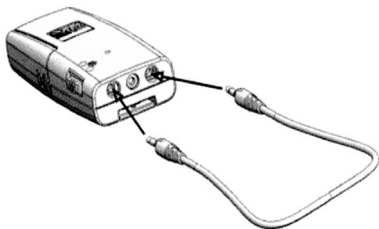

### Aansluiting hoofdtelefoon

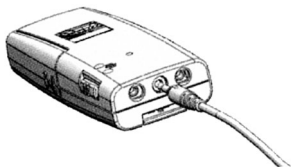

## Accu's (batterij) aanbrengen

Het apparaat werkt met een herlaadbare accu van het type "AAA". Het gebruik van niet herlaadbare batterij is ook mogelijk.

Gebruik indien nodig uitsluitend originele reserveaccu.

Als u in uw *CM-BT* batterij gebruikt, mag de zender niet in het *CM*-laadapparaat worden geplaatst.



Let op de juiste plaatsing van de accu of batterij in het batterijvak. De voorgeschreven inbouwrichting is grafisch weergegeven op de bodem van het batterijvak.



De accu is op het ogenblik van de levering niet voldoende geladen. Hij moet voor gebruik nog volledig worden opgeladen met het *CM*-laadapparaat.

1. Schakel uw *CM-BT* it.
2. Verwijder het batterijvakdeksel.
3. Plaats de meegeleverde accu in het batterijvak (polen correct plaatsen!).
4. Sluit het batterijvak.
5. Plaats de *CM-BT* in de *CM*-laadapparaat.

De groene LED van het *CM*-laadapparaat brandt tijdens het laden. Na 12 uur is de accu volledig opgeladen.

## CM-laadapparaat

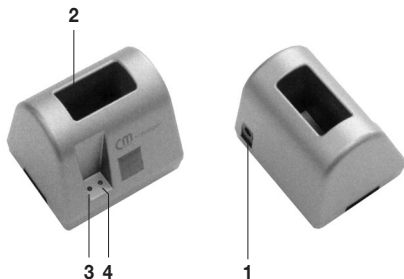

- 1 12 V-spanningsingang**  
Aansluiting voor de netadapter aan de achterkant van het CM-laadapparaat.
- 2 Uitsparing voor apparaat**  
3-polig laadapparaat voor staande opname van de *CM-BT*.
- 3 LED (rood) Stand-by**
- 4 LED (groen) Lad**

### CM-laadapparaat installeren

1. Verbind de netadapter met het 230 V-stroomnet.
2. Verbind het CM-laadapparaat met de netadapter door de ronde stekker van de netadapter in de DC-aansluiting aan de achterkant van het CM-laadapparaat te steken.



### Headset in-/uitschakelen

Duw de Aan/Uit-schakelaar omhoog (positie ●). Na ca. 3 seconden is het apparaat klaar voor een verbinding. De blauwe LED knippert langzaam. Als een reeds gekoppeld apparaat zich in reikwijdte bevindt, bouwt de *CM-BT* automatisch een verbinding op. Als de *CM-BT*-headset daarna verbonden is, knippert de blauwe statusaanduiding snel. Om de headset uit te schakelen, schuift u de schakelaar omlaag (positie ○).

### CM-BT-headset koppelen met een compatibele telefoon

Om de *CM-BT* te kunnen gebruiken in combinatie met de telefoon, moet het apparaat ingevoerd worden in de apparatenlijst van de telefoon. Voer de in de handleiding van uw telefoon beschreven stappen uit om Bluetooth te activeren.

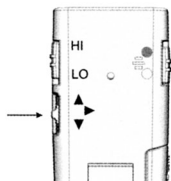

- 1 Schakel de telefoon en de *CM-BT*-headset in.
- 2 Activeer de „koppelmodus“ van de *CM-BT*-headset door de functietoets 6 seconden ingedrukt te houden (statusaanduiding knippert afwisselend snel blauw/rood).
- 3 Activeer de Bluetooth-functie op uw telefoon en start de zoekfunctie naar Bluetooth-apparaten. Meer informatie hierover vindt u in de handleiding van uw telefoon.
- 4 Kies de *CM-BT*-headset in de lijst van de gevonden apparaten. Om de verbinding op te bouwen tussen de *CM-BT*-headset en de telefoon, voert u de code „0000“ in.

Bij enkele telefoons moet u de verbinding eventueel manueel opbouwen na het koppelen van de apparaten.

Meer informatie hierover vindt u in de handleiding van uw telefoon. U hoeft de *CM-BT*-headset slechts eenmaal te koppelen met de telefoon. Daarna wordt de *CM-BT*-headset automatisch herkend.

De *CM-BT*-headset zendt een geluidssignaal uit en verschijnt in het menu van de telefoon met Bluetooth-apparaten die momenteel gekoppeld zijn met de telefoon. De blauwe statusaanduiding van de *CM-BT* knippert snel.

### **Verbinding tussen *CM-BT*-headset en telefoon scheiden**

Voer één van de volgende stappen uit om de verbinding tussen *CM-BT*-headset en telefoon te scheiden (als u bijvoorbeeld een ander Bluetooth-apparaat met de telefoon wilt verbinden):

- Schakel de *CM-BT*-headset uit.
- Scheid de verbinding met de *CM-BT*-headset via het Bluetooth-menu van de telefoon.
- Plaats de *CM-BT*-headset op een plek die meer dan tien meter van de telefoon verwijderd is.

U hoeft de koppeling tussen de *CM-BT*-headset niet te wissen om de verbinding te scheiden.

### ***CM-BT*-headset en telefoon opnieuw verbinden**

Zodra de *CM-BT*-headset en de telefoon gescheiden zijn, bijvoorbeeld door een te grote afstand, begint de blauwe statusaanduiding langzaam te knippen. De *CM-BT*-headset geeft een geluidston.

Als de *CM-BT*-headset en de telefoon opnieuw in reikwijdte komen, kan de verbinding opnieuw opgebouwd worden door eenmaal op de functietoets te drukken. De blauwe statusaanduiding knippert snel – er weerklinkt een geluidssignaal zodra de verbinding weer opgebouwd is.

## Basisfuncties

### Oproepen uitvoeren en aannemen

Om op te bellen, gebruikt u bij een bestaande verbinding met de *CM-BT*-headset de normale bedieningselementen van uw telefoon.

Gebruik de toetsen van uw telefoon of druk op de functietoets om een oproep aan te nemen. Als u een inkomende oproep wilt weigeren, drukt u tweemaal kort op de functietoets.

Gebruik de toetsen van de telefoon of druk op de functietoets om een oproep te beëindigen.

### *CM-BT*-headset gebruiken als muziekhoofdtelefoon met telefoon

Als uw telefoon over een geïntegreerde muziekplayer beschikt, kunt u met de *CM-BT*-headset muziek beluisteren. Zodra een oproep binnenkomt, wordt de muziek onderbroken en weerklinkt er een beltoon in de *CM-BT*-headset. Met de functietoets kan de oproep worden aangenomen. Zodra de oproep beëindigd is, loopt de muziek verder.

### Hoornvolume instellen

Druk de functietoets omhoog om het volume te verhogen of omlaag om het volume te verlagen. Om het volume snel in te stellen, houdt u de toets in de gewenste richting ingedrukt.



Controleer bij ieder gebruik zorgvuldig of het volume op de *CM-BT*-headset voor uw persoonlijke behoeften correct ingesteld is, om schade door te hoog volume te vermijden. Stel de volumeregelaar daarvoor in op een lage waarde.

## CM-BT-headset koppelen met compatibele PC

- 1 Schakel uw PC in en controleer of de Bluetooth-hardware geactiveerd is.
- 2 Schakel de *CM-BT*-headset in.

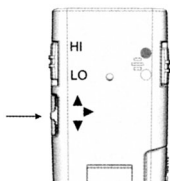

- 3 Activeer de „koppelmodus“ van de *CM-BT*-headset door de functietoets 6 seconden ingedrukt te houden (statusaanduiding knippert afwisselend snel blauw/rood).
- 4 Start op de PC de zoekfunctie naar Bluetooth-apparaten. Meer informatie hierover vindt u in de handleiding van uw PC-Bluetooth-software.
- 5 Kies de *CM-BT*-headset in de lijst van de gevonden apparaten. Om de verbinding op te bouwen tussen de *CM-BT*-headset en de PC, voert u de code „0000“ in.

→ Wij adviseren op uw PC de Bluetooth-software/hardware van de firma Bluesoleil te gebruiken. [www.bluesoleil.com](http://www.bluesoleil.com)

**Bij PC-problemen kunnen wij jammer genoeg geen telefonische support geven.**

## Bijlage

### Veiligheidsinstructies

De *CM-BT*-headset is gebouwd volgens de nieuwste techniek en in overeenstemming met de geldende veiligheidsrichtlijnen.

Neem de volgende veiligheidsrichtlijnen in acht:

- Stel het apparaat niet bloot aan de volgende invloeden:
  - warmtebronnen
  - directe zonnestraling
  - vochtigheid
- Bescherm het apparaat tegen vocht, stof, agressieve vloeistoffen en dampen.
- Verbind de aansluitkabels alleen met de passende contactdozen/aansluitingen.
- Sluit alleen goedgekeurde accessoires aan.
- Veranderingen van technische of niet-technische aard aan het communicatiesysteem zijn niet toegelaten.
- Het communicatiesysteem *CM-BT* bevat kleine onderdelen die ingeslikt kunnen worden en is daarom niet geschikt voor kinderen onder de 3 jaar.

Bij incorrect gebruik aanvaardt de fabrikant geen aansprakelijkheid voor letsels of materiële schade.

## Onderhoud en verzorging

De *CM-BT*-headset is onderhoudsvrij. Wanneer het apparaat vuil is, hoeft u het enkel met een zachte, vochtige doek te reinigen. Gebruik nooit alcohol, verdunner of andere organische oplosmiddelen.

De *CM-BT*-headset mag niet langdurig blootgesteld worden aan rechtstreekse zonnestralen en moet beschermd worden tegen grote hitte, vocht of sterke mechanische trillingen.

**Opmerking:** Het apparaat is **niet** beschermd tegen spatwater. Plaats geen met vloeistof gevulde voorwerpen, bijv. vazen, op het apparaat. Ook open vuur, zoals bijv. brandende kaarsen, mag in geen geval op het apparaat worden geplaatst.

Let erop dat de batterijen niet blootgesteld worden aan sterke warmtebronnen, zoals zonnestraling, brand o.i.d.

## Garantie

De *CM-BT*-headset is zeer betrouwbaar en veilig. Mochten er ondanks correcte bediening storingen optreden, neem dan contact op met uw audicien of rechtstreeks met de fabrikant.

De garantie omvat de kostenloze reparatie en het gratis terugsturen van defekte apparaten. Voorwaarde voor de garantie is dat het apparaat in de originele verpakking teruggestuurd wordt. Gooi de originele verpakking dus niet weg!

De garantie vervalt bij beschadigingen die veroorzaakt werden door onoordeelkundig gebruik of bij reparatiepogingen van niet erkende personen (verbreking van het garantiezegel op het apparaat).

Reparaties op garantie kunnen alleen worden uitgevoerd als de garantietaal samen met een kopie van de rekening/bon van de handelaar wordt ingestuurd.

**Het serienummer van het apparaat moet steeds vermeld worden.**



## Milieu-informatie/Verwijdering

Verwijdering van gebruikte elektrische en elektronische apparatuur (toe te passen in de landen van de Europese Unie en andere Europese landen met een eigen inzamelsysteem voor zulke apparaten). Het symbool op het product en de verpakking wijst erop dat dit product niet als normaal huisafval mag worden behandeld maar op een verzamelpunt voor de recyclage van elektrisch en elektronisch moet worden afgegeven. Door uw bijdrage tot de correcte verwijdering van dit product, beschermt u het milieu en de gezondheid van uw medemens. Milieu en gezondheid worden door foute verwijdering in gevaar gebracht. Materiaalrecyclage helpt het verbruik van grondstoffen te reduceren. Meer informatie over de recyclage van dit product krijgt u bij uw gemeente, de communale afvalverwijderingsbedrijven of in de zaak waar u dit product heeft gekocht.

## Technische gegevens

Afmetingen:	18 x 37 x 95 mm (H x B x D)
Geluidsniveau bij gebruik als hoofdtelefoon:	max. 118 dB
Gewicht:	40 g
Voeding:	1 x 1,2 V accu type AAA
Gebruiksduur (afhankelijk van belasting):	max. 8-10 h

De werking van de *CM-BT*, die in deze handleiding wordt verklaard, werd getest onder Bluetooth PRD 2.0.

De *CM-BT* werkt probleemloos met nagenoeg alle Bluetooth-apparaten.

Daar de software van mobiele telefoons, computers of andere Bluetooth-apparaten regelmatig wordt geactualiseerd, kunnen wij geen compatibiliteit met elke software garanderen.



Dit product is in overeenstemming met de normen van de Europese Unie. EG-conformiteitsverklaringen zijn verkrijgbaar bij uw vakhandel of direct bij defabrikant van dit product.

Technische wijzigingen voorbehouden.

Vi ringraziamo per aver acquistato il nuovo *CM-BT* Bluetooth headset, un dispositivo elettronico all'avanguardia e di grande affidabilità. Leggere attentamente queste istruzioni per l'uso con utili informazioni sull'accensione del dispositivo e con la descrizione di tutte le opzioni e funzioni del sistema.

## Sommario

### Informazioni generali

Tecnologia radio Bluetooth	59
Contenuto della confezione	59
Accessori speciali	59

### Primo utilizzo

Descrizione degli elementi del sistema	60/61
Collegamento del sistema di amplificazione teleloop e degli auricolari	62
Inserimento del accumulatore	63
Caricatore CM	64
Accensione e spegnimento del sistema headset	65
Registrazione del sistema headset su un telefono compatibile	65
Scollegamento del sistema headset <i>CM-BT</i> dal telefono	66
Riconnessione del sistema headset <i>CM-BT</i> al telefono	66

### Utilizzo di base

Chiamata e risposta a una chiamata	67
Utilizzo del sistema headset <i>CM-BT</i> come auricolari per l'ascolto di musica con il telefono	67
Regolazione del volume di ascolto	67
Registrazione del sistema headset con un PC compatibile	68

### Appendice

Note sulla sicurezza	69
Manutenzione	70
Garanzia	70
Note ambientali e sullo smaltimento	71
Dati tecnici	71

## Informazioni generali

### Tecnologia radio Bluetooth

Bluetooth è una tecnologia radio che consente di collegare tra loro dispositivi di comunicazione senza l'utilizzo di fili (wireless).

Per stabilire e mantenere una connessione tramite Bluetooth, la visuale tra i dispositivi (ad esempio telefono e sistema headset) non deve necessariamente essere libera, ma la relativa distanza non deve superare i dieci metri.

Gli ostacoli, quali pareti o altri dispositivi elettronici presenti, possono causare interferenze nella connessione e ridurre la qualità della ricezione.

Il sistema headset *CM-BT* è conforme alla specifica Bluetooth 1.2 e sup-porta i seguenti profili:

- Headset HSP 1.1
- Handsfree (HFP) 1.0
- A/V (A2DP) 1.0 – auricolari stereo

Per informazioni sulla compatibilità di altri dispositivi con il sistema headset *CM-BT* contattare i produttori di tali dispositivi.

L'utilizzo della tecnologia Bluetooth potrebbe risultare limitato in alcune aree. Per ulteriori informazioni contattare le autorità o il fornitore di servizi locali.

### Contenuto della confezione

Controllare che nel volume di fornitura siano presenti tutti gli elementi qui elencati:

- Headset *CM-BT*
- Sistema di amplificazione teleloop (sistema a induzione)
- 1 accumulatore AAA
- Caricatore CM
- Alimentatore
- Custodia per il trasporto
- Istruzioni per l'uso
- Scheda della garanzia

Se dovessero mancare alcuni degli oggetti elencati nel volume di fornitura, rivolgersi subito al rivenditore autorizzato o direttamente al produttore.

### Accessori speciali

Diverse cuffie, piastre ad induzione, cavi di collegamento per apparecchi acustici e cavi di ricarica per auto.

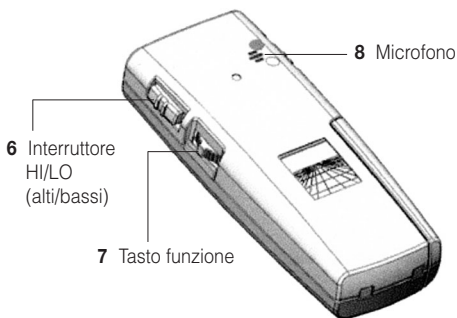
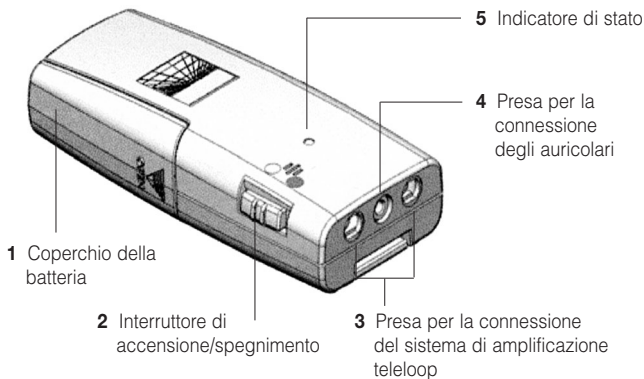

## Primo utilizzo

### Descrizione degli elementi del sistema

#### 1 Coperchio della batteria

#### 2 Interruttore di accensione/spengimento

- Acceso
- o Spento

#### 3 Presa per la connessione del sistema di amplificazione teleloop

#### 4 Presa per la connessione degli auricolari

#### 5 Indicatore di stato

Rosso

Spia lampeggiante blu/rosso

Spia lampeggiante blu ogni 3 secondi

Spia lampeggiante blu veloce

→ Avvertenza: batteria scarica

→ Modalità Registrazione

→ Tentativo di connessione in corso

→ Connessione effettuata

#### 6 Interruttore HI/LO (alti/bassi)

HI (alti)

→ Perfeziona la trasmissione dei toni alti

LO (bassi)

→ Perfeziona la trasmissione dei toni bassi

#### 7 Tasto funzione

- Regolazione del volume
- Tasto di risposta/fine chiamata
- Tasto di connessione

#### 8 Microfono incorporato

## **Collegamento del sistema di amplificazione teleloop e degli auricolari**

Il sistema headset *CM-BT* può essere utilizzato in due modi diversi:

- Con il sistema di amplificazione teleloop in dotazione
- Con gli auricolari (non in dotazione)

Per una corretta trasmissione tramite il sistema di amplificazione teleloop, l'apparecchio acustico deve essere provvisto di una bobina telefonica (T-coil) integrata per trasmettere al dispositivo acustico le informazioni sonore per induzione.

La maggior parte dei dispositivi acustici dispone di un piccolo interruttore (T/MT) per l'impostazione della ricezione induttiva.

### **Presca per la connessione del sistema di amplificazione teleloop**

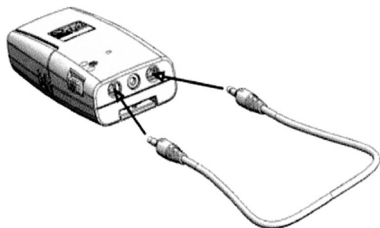

### **Presca per la connessione degli auricolari**

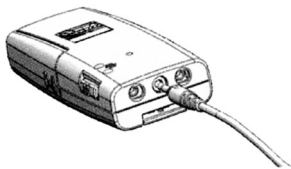

## Inserimento del accumulatore

Il dispositivo opera con un (1) accumulatore ministilo ricaricabili. Può essere comunque utilizzato anche con batteria non ricaricabili.

Se necessario, sostituite le accumulatore solo con altre identiche alle originali.

Se il sistema headset *CM-BT* viene utilizzato con batteria non ricaricabili, non appoggiate il trasmettitore sul caricatore CM.



Controllate che le accumulatore siano posizionate correttamente all'interno del vano. La direzione di installazione è indicata sul fondo del vano batteria.



N.B. Al momento della consegna le batteria non sono sufficientemente cariche, pertanto dovranno essere caricate completamente con il caricatore CM prima di iniziare utilizzare il dispositivo.

1. Spegnete il sistema headset *CM-BT*
2. Togliete il coperchio del vano batterie.
3. Inserite le accumulatore in dotazione rispettando la polarità indicata.
4. Chiudete il coperchio del vano batteria.
5. Appoggiate il sistema headset *CM-BT* sul caricatore CM.

Il LED verde che si trova sul caricatore CM brillare per tutta la durata della ricarica. Le ricarica completa della batteria richiede circa 12 ore.

## Caricatore CM

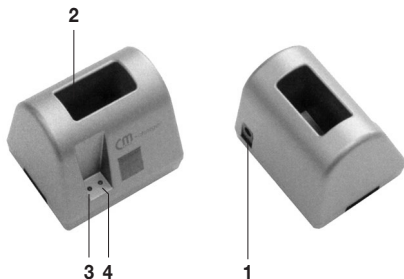

- 1 Tensione di ingresso 12 V**  
Presa per l'alimentatore sul retro del caricatore CM.
- 2 Base di ricarica per i componenti**  
Base di ricarica a tre spine per sostenere in posizione verticale il *CM-BT*.
- 3 LED (rosso) Indicatore di standby**
- 4 LED (verde) Indicatore di carica**

### Installazione del caricatore CM

1. Inserire la spina dell'alimentatore nella presa di corrente 230 V.
2. Collegare il caricatore CM all'alimentatore inserendo il connettore rotondo dell'alimentatore nella presa DC che si trova sul retro del caricatore.



### Accensione e spegnimento del sistema headset

Spingere in alto l'interruttore di accensione/spegnimento (posizione ●).

Dopo circa 3 secondi, il dispositivo è pronto per la connessione. La spia blu lampeggia lentamente.

Se nell'area si trova un dispositivo già registrato, il *CM-BT* si collega automaticamente. Una volta stabilita la connessione, l'indicatore di stato blu lampeggia velocemente.

Per spegnere il sistema headset spingere l'interruttore in basso (posizione ○).

### Registrazione del sistema headset su un telefono compatibile

Per poterlo utilizzare con il telefono, il *CM-BT* deve essere aggiunto all'elenco dei dispositivi del telefono. Per la procedura corretta seguire le istruzioni fornite nel Manuale operative del telefono relative all'attivazione di Bluetooth.

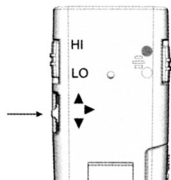

1 Accendere il telefono e il sistema headset *CM-BT*.

2 Attivare la "modalità registrazione" per il sistema headset *CM-BT* mantenendo premuto il tasto funzione per 6 secondi (l'indicatore di stato lampeggerà in blu/rosso rapidamente).

3 Attivare la funzione Bluetooth sul telefono e avviare la ricerca dei dispositivi Bluetooth. Per le relative istruzioni vedere il Manuale operative del telefono.

4 Selezionare il sistema headset *CM-BT* dall'elenco dei dispositivi trovati. Per registrare il sistema headset e stabilire una connessione con il telefono immettere il seguente codice di autorizzazione: "0000".

Per alcuni telefoni può essere necessario effettuare manualmente la connessione dopo la registrazione del sistema headset.

Per ulteriori informazioni vedere il Manuale operativo del telefono. La registrazione del sistema headset con il telefono va effettuata una sola volta. In seguito il sistema headset *CM-BT* viene riconosciuto automaticamente.

Il sistema headset *CM-BT* emette un segnale, quindi appare nel menu del telefono che riporta tutti i dispositivi Bluetooth correntemente registrati. L'indicatore di stato blu del *CM-BT* lampeggia rapidamente.

### **Scollegamento del sistema headset *CM-BT* dal telefono**

Effettuare uno dei passaggi seguenti per chiudere la connessione tra il sistema headset *CM-BT* e il telefono (ad esempio per collegare a quest'ultimo un altro dispositivo Bluetooth):

- Spegnere il sistema headset *CM-BT*.
- Terminare la connessione con il sistema headset *CM-BT* tramite menu Bluetooth del telefono.
- Allontanare il sistema headset *CM-BT* a oltre dieci metri dal telefono.

Nota: per terminare la connessione non occorre eliminare il sistema headset *CM-BT* dall'elenco dei dispositivi compatibili presente nel telefono.

### **Riconnessione del sistema headset *CM-BT* al telefono**

Quando il sistema headset *CM-BT* e il telefono vengono scollegati, ad esempio se la distanza tra i due dispositivi supera i dieci metri, l'indicatore di stato blu inizia a lampeggiare lentamente. Il sistema headset *CM-BT* emette un segnale acustico di avvertenza.

Se il sistema headset *CM-BT* e il telefono rientrano nel campo consentito, per riconnetterli è sufficiente premere semplicemente il tasto funzione una sola volta. L'indicatore di stato blu inizia a lampeggiare rapidamente e, dopo la riconnessione dei due dispositivi, si avverte un segnale acustico di avvertenza.

## Utilizzo di base

### Chiamata e risposta a una chiamata

Per effettuare una chiamata accertarsi che il sistema headset *CM-BT* sia collegato correttamente, quindi procedere come di consueto.

Per rispondere a una chiamata utilizzare i tasti del telefono oppure premere il tasto funzione. Se non si desidera rispondere a una chiamata in arrivo, premere rapidamente il tasto funzione per due volte.

Per terminare una chiamata utilizzare i tasti del telefono oppure premere il tasto funzione.

### Utilizzo del sistema headset *CM-BT* come auricolari per l'ascolto di musica con il telefono

Se il telefono dispone di un riproduttore musicale integrato è possibile utilizzare il sistema headset *CM-BT* anche per ascoltare musica. Non appena viene rilevata una chiamata in arrivo, la musica viene interrotta, il sistema headset *CM-BT* squilla ed è possibile premere il tasto funzione per rispondere alla chiamata. La musica riprenderà al termine della chiamata.

### Regolazione del volume di ascolto

Portare il tasto funzione verso l'alto per aumentare il volume o verso il basso per ridurlo. Per effettuare la regolazione in modo rapido premere e tenere premuto il tasto nella direzione desiderata.



Prima di utilizzare il sistema headset *CM-BT* accertarsi sempre che il livello del volume sia confortevole, per evitare possibili lesioni dovute al volume troppo alto. Impostare sempre il volume su un livello basso.

## Registrazione del sistema headset *CM-BT* con un PC compatibile

- 1 Accendere il PC e accertarsi che l'hardware Bluetooth sia stato attivato.
- 2 Accendere il sistema headset *CM-BT*.

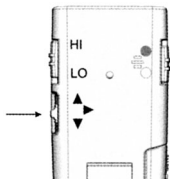

- 3 Attivare la "modalità registrazione" per l'headset *CM-BT* mantenendo premuto il tasto funzione per 6 secondi (l'indicatore di stato lampeggia in blu/rosso rapidamente).
- 4 Avviare la ricerca dei dispositivi Bluetooth sul PC. Per ulteriori informazioni vedere il Manuale operativo del software Bluetooth per PC.
- 5 Selezionare il sistema headset *CM-BT* dall'elenco dei dispositivi trovati. Per registrare il sistema headset e stabilire una connessione tra questo dispositivo e il PC, immettere il seguente codice di autorizzazione: "0000".

→ **Si raccomanda di utilizzare sul PC solo software/hardware Bluetooth prodotto da Bluesoleil. [www.bluesoleil.com](http://www.bluesoleil.com)**

**Siamo spiacenti di non poter fornire supporto telefonico per eventuali problemi riguardanti il funzionamento di questo dispositivo sul PC.**

## Appendice

### Note sulla sicurezza

Il sistema headset *CM-BT* è stato realizzato utilizzando tecnologia all'avanguardia e in conformità alle norme di sicurezza riconosciute.

Attenersi alle seguenti istruzioni per la sicurezza:

- Non esporre mai il dispositivo a quanto segue:
  - Fonti di calore
  - Luce diretta del sole
  - Umidità
- Proteggere il dispositivo dal contatto con acqua, polvere, liquidi granulosi e vapore.
- Inserire il cavo di collegamento solo nella presa corrispondente.
- Collegare solo accessori approvati.
- Non sono consentite modifiche del sistema di comunicazione, né modifiche tecniche o non tecniche.
- Il sistema di comunicazione *CM-BT* contiene parti di piccole dimensioni che potrebbero essere facilmente ingerite. Tenere fuori dalla portata dei bambini di età inferiore ai 3 anni.

Il produttore non può essere ritenuto responsabile di qualsivoglia danno o lesione personale causato dall'uso improprio o errato del dispositivo.

## **Manutenzione**

Tutti gli apparecchi *CM-BT* non necessitano di manutenzione. Pulire le possibili impurità con un panno umido e morbido. Non utilizzare mai alcool, diluenti o altri solventi organici.

Evitare una prolungata esposizione degli apparecchi *CM-BT* ai raggi solari e proteggerli da eccessivo calore, umidità elevata e da forti scosse meccaniche.

**Avviso importante:** Questo pro-dotto **non** è protetto dagli schizzi. Non appoggiare contenitori di liquidi (ad esempio un vaso da fiori), né fiamme libere (ad esempio una candela) nelle vicinanze del prodotto.

Verificare che le batterie non siano esposte a luce solare, fuoco o a fonti di calore simili.

## **Garanzia**

*CM-BT* headset ha un funzionamento estremamente sicuro.

Se si dovessero però presentare dei guasti, nonostante la si sia montata ed utilizzata correttamente, contattare il rivenditore specializzato o rivolgersi direttamente al produttore.

La prestazione di garanzia comprende la riparazione gratuita e la spedizione di ritorno gratuita dopo che è stata inviata anche la confezione originale, che deve pertanto essere conservata.

La garanzia perde validità in caso di danni provocati da un utilizzo improprio o da tentativi di riparazione da parte di persone non autorizzate (distruzione del sigillo di garanzia). Le riparazioni saranno eseguite solo durante il periodo di validità della garanzia, dietro invio della scheda di garanzia unitamente a una copia della fattura o dello scontrino di acquisto.

**Deve in qualsiasi caso essere indicato anche il numero dell'apparecchio.**



### Note ambientali e sullo smaltimento

Smaltimento delle apparecchiature elettriche ed elettroniche (norme da osservare nei paesi dell'Unione Europea e in altri paesi europei nei quali sia prevista la raccolta separata di questo tipo di apparecchiature). Il simbolo riportato sul prodotto o sulla confezione indica che il telefono non deve essere smaltito attraverso i normali canali di smaltimento dei rifiuti domestici ma portato a un centro di raccolta per il riciclo delle apparecchiature elettriche ed elettroniche. Il corretto smaltimento dell'apparecchio telefonico rappresenta un contributo attivo alla protezione dell'ambiente e della salute dei cittadini. Al contrario, uno smaltimento non corretto costituisce un pericolo per l'ambiente e la salute dei cittadini. Il riciclaggio dei materiali contribuisce a ridurre l'utilizzo delle materie prime.

Per ulteriori informazioni sul riciclaggio di questo prodotto rivolgersi alle autorità locali, al Comune o al negozio presso il quale è stato effettuato l'acquisto.

### Dati tecnici

Dimensioni: 18 x 37 x 95 mm (A x L x P)

Livello di pressione sonora per il funzionamento degli auricolari: max. 118 dB

Peso: 40 g

Alimentazione: 1 accumulatore AAA da 1,2 V

Durata operativa (dipende dall'uso): max. 8-10 ore

Il funzionamento del *CM-BT* spiegato nel presente manuale d'uso è stato testato in ambiente Bluetooth PRD 2.0.

Il *CM-BT* lavora perfettamente con quasi tutte le apparecchiature capaci di supportare Bluetooth.

Considerato che il software dei cellulari, il software dei computer ed il software di altre apparecchiature Bluetooth sono aggiornati ad intervalli regolari non possiamo garantire la compatibilità con tutte le versioni software.



Prodotto conforme alle direttive dell'Unione Europea.

Per ottenere una dichiarazione di conformità CE di questo articolo rivolgersi al proprio rivenditore o direttamente al produttore.

Ci riserviamo di effettuare modifiche tecniche.

Le felicitamos por la adquisición de sistema de auriculares *CM-BT* por Bluetooth. Se ha decidido por un aparato moderno y fiable. Lea con atención estas instrucciones de manejo para poder poner en marcha el aparato correctamente y familiarizarse con todas las funciones del sistema.

## Índice

### Información general

Técnica de comunicaciones por Bluetooth	73
Contenido del embalaje	73
Accesorios opcionales	73

### Puesta en marcha

Descripción de los elementos de mando	74/75
Conexión de los auriculares/bucle magnético	76
Colocación de la acumulador	77
Cargador CM	78
Activación/desactivación del sistema de auriculares	79
Acoplamiento del <i>CM-BT</i> con un teléfono compatible	79
Anulación de la conexión entre sistema de auriculares <i>CM-BT</i> y el teléfono	80
Restablecimiento de la conexión entre el sistema de auriculares <i>CM-BT</i> y el teléfono	80

### Utilización básica

Realización y recepción de llamadas	81
Utilización del sistema de auriculares <i>CM-BT</i> como auriculares para escuchar música con el teléfono	81
Ajuste del volumen de los auriculares	81
Acoplamiento del sistema de auriculares con un PC compatible	82

### Anexo

Indicaciones de seguridad	83
Mantenimiento y cuidado	84
Garantía	84
Indicaciones medioambientales/Eliminación	85
Datos técnicos	85

## Información general

### Técnica de comunicaciones por Bluetooth

La técnica de comunicaciones por Bluetooth permite la conexión inalámbrica de equipos de comunicaciones que sean compatibles. En las conexiones por Bluetooth no es necesario que haya visibilidad entre los aparatos (por ejemplo teléfono y sistema de auriculares). Sin embargo, la distancia máxima entre ellos no deberá superar los diez metros. La calidad de las conexiones puede verse mermada por interferencias originadas por la presencia de obstáculos tales como paredes u otros aparatos electrónicos.

El sistema de auriculares *CM-BT* cumple la especificación Bluetooth 1.2 y contempla los perfiles siguientes:

- Sistema de auriculares HSP 1.1
- Manos libres (HFP) 1.0
- A/V (A2DP) 1.0 – Auriculares estéreo

Consulte a los fabricantes de otros aparatos para saber si son compatibles con el sistema de auriculares *CM-BT*. Posiblemente en algunos lugares haya restricciones para comunicaciones por Bluetooth. Solicite información al respecto a las autoridades competentes o a su proveedor de servicios.

### Contenido del embalaje

Le rogamos comprobar si están incluidas todas las piezas enumeradas a continuación:

- Sistema de auriculares *CM-BT*
- Bucle magnético (bobina inductiva)
- 1 acumulador AAA
- Cargador CM
- Fuente de alimentación
- Bolsa de transporte
- Instrucciones de servicio
- Tarjeta de garantía

En caso de que falten piezas, le rogamos ponerse en contacto inmediatamente con su establecimiento especializado o directamente con el fabricante.

### Accesorios opcionales

Diferentes auriculares, plaquitas inductivas, conexiones por cable a audífonos y cargadores para el coche.

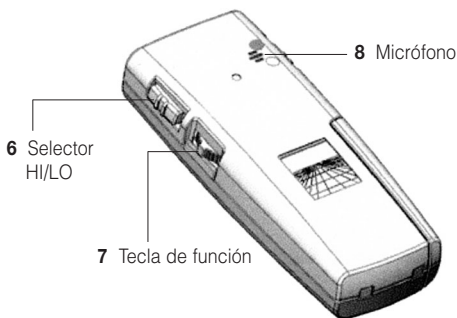
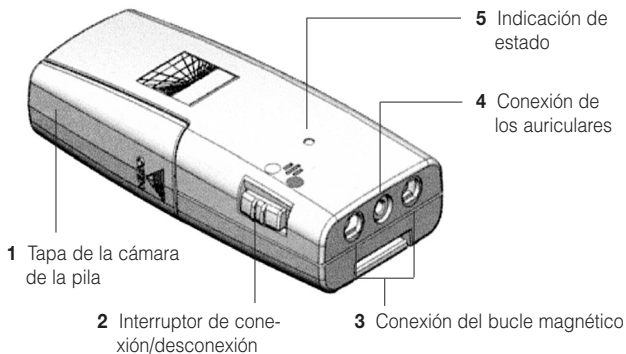

## Puesta en marcha

### Descripción de los elementos de mando

#### 1 Tapa de la cámara de la pila

#### 2 Interruptor de conexión/desconexión

- conectado
- o desconectado

#### 3 Conexión del bucle magnético

#### 4 Conexión de los auriculares

#### 5 Indicación de estado

Rojo

Indicación de estado azul/rojo

parpadeante

Parpadeo cada 3 segundos en azul

Parpadeo rápido en azul

→ Advertencia: pila agotada

→ Modo de acoplamiento

→ Intento de conexión

→ Conexión establecida con el aparato

#### 6 Selector HI/LO

HI → Amplifica la transmisión de los sonidos agudos

LO → Amplifica la transmisión de los sonidos graves

#### 7 Tecla de función

- Ajuste del volumen
- Tecla de aceptación/finalización de llamada
- Tecla de acoplamiento

#### 8 Micrófono incorporado

## Conexión de los auriculares/bucle magnético

El sistema de auriculares *CM-BT* puede funcionar de dos maneras:

- Mediante el bucle magnético suministrado.
- Mediante auriculares (no incluidos en el alcance de suministro).

Para una buena transmisión por bucle magnético es imprescindible que los auriculares dispongan de una telebobina incorporada (bobina T), con la que se transmite inductivamente la información sonora a los auriculares.

La mayoría de audífonos cuenta con un pequeño conmutador (T/MT) con el que se puede ajustar el audífono a la recepción inductiva.

## Conexión del bucle magnético

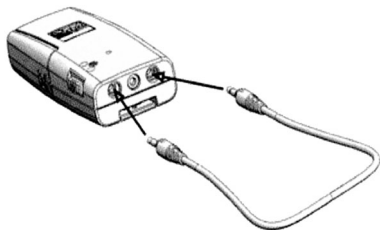

## Conexión de los auriculares

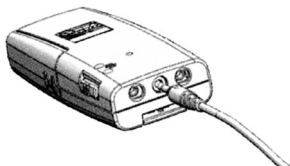

## Colocación de la acumulador

Para el funcionamiento del emisor se utilizan un acumulador recargable del tipo "AAA". El emisor también puede funcionar con una pila no recargable.

En caso necesario, utilice exclusivamente acumulador de recambio originales.

Si el sistema de auriculares *CM-BT* funciona con pila, el emisor no debe colocarse en el cargador CM.



Al colocar la pila o la baterías en la cámara de la acumulador, tenga en cuenta que los polos estén situados de forma correcta. En el fondo de la cámara hay una representación gráfica de la posición de montaje correcta de la acumulador.



Tenga en cuenta que la pila no está totalmente cargada en el momento de entregar el receptor y que se debe realizar una primera carga completa mediante el cargador CM.

1. Desconecte el *CM-BT*.
2. Retire la tapa de la cámara de las pilas.
3. Coloque les acumulador incluidas en el volumen de suministro en la cámara (tenga en cuenta la polaridad).
4. Cierre la cámara de la pila.
5. Ponga el *CM-BT* en uno de los cargadores CM.

El LED verde del cargador CM iluminar durante todo el proceso de carga. Al cabo de 12 horas la pila estará completamente recargada.

## Cargador CM

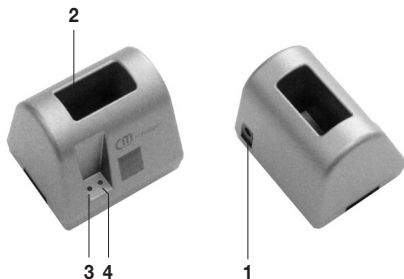

### 1 **Entrada de tensión 12 V**

Hembrilla de conexión de la fuente de alimentación, situada en la parte posterior del cargador CM.

### 2 **Receptáculo de carga para los componentes del sistema**

Receptáculo de contacto de carga de 3 polos alojar verticalmente el *CM-BT*

### 3 **LED (rojo) Indicación de disponibilidad para el servicio**

### 4 **LED (verde) Indicación de carga**

## Instalación del cargador CM

1. Conecte la fuente de alimentación con la red de corriente de 230 voltios.
2. Conecte el cargador CM con la fuente de alimentación enchufando el conector redondo de la fuente de alimentación en la hembrilla DC situada en el lado posterior del cargador CM.

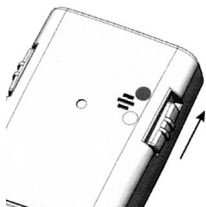

### Activación/desactivación del sistema de auriculares

Deslice hacia arriba el interruptor de conexión/desconexión (Posición ●).

Transcurridos aprox. 3 segundos, el aparato está listo para establecer una comunicación. Parpadeo lento del LED azul. Si dentro de su alcance ya hay un aparato acoplado, el *CM-BT* establece automáticamente una comunicación. Si el sistema de auriculares *CM-BT* se conecta luego, la indicación de estado de color azul parpadea rápidamente. Para la desconexión deslice el interruptor hacia abajo (posición ○).

### Acoplamiento del *CM-BT* con un teléfono compatible

Para poder utilizar el *CM-BT* con el teléfono, debe incorporarlo a la lista de aparatos del teléfono. Para la activación del Bluetooth, siga los pasos indicados en el manual de instrucciones de manejo del teléfono.

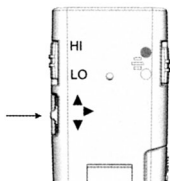

- 1 Conecte el teléfono y el sistema de auriculares *CM-BT*.
- 2 Active el "modo de acoplamiento" del sistema de auriculares *CM-BT*, manteniendo pulsada durante 6 segundos la tecla de función (indicación de estado con parpadeo rápido alternativo azul/rojo).
- 3 Active la función Bluetooth en el teléfono e inicie la búsqueda de aparatos con Bluetooth. Estas instrucciones aparecen en el manual de instrucciones de manejo de su teléfono.
- 4 En la lista de los aparatos localizados seleccione el sistema de auriculares *CM-BT*. Para el acoplamiento y establecimiento de la comunicación entre el sistema de auriculares *CM-BT* y el teléfono introduzca la contraseña "0000".

En algunos teléfonos posiblemente tenga que establecer la comunicación manualmente después de haber acoplado los aparatos.

Encontrará más información al respecto en el manual de instrucciones de manejo de su teléfono. Sólo es necesario acoplar una vez el sistema de auriculares *CM-BT* con el teléfono. En adelante, el sistema de auriculares *CM-BT* se reconocerá automáticamente.

El sistema de auriculares *CM-BT* emite un sonido de aviso y pasa a figurar en el menú del teléfono en el que están listados los aparatos con Bluetooth, ya acoplados con el teléfono. La indicación de estado de color azul del *CM-BT* parpadea rápidamente.

### **Anulación de la conexión entre el sistema de auriculares *CM-BT* y el teléfono**

Para anular la conexión entre el sistema de auriculares *CM-BT* y el teléfono (si desea, por ejemplo, conectar al teléfono otro aparato con Bluetooth), realice los pasos siguientes:

- Desconecte el sistema de auriculares *CM-BT*.
- Interrumpa la conexión con el sistema de auriculares *CM-BT* a través del menú Bluetooth del teléfono.
- Aleje el sistema de auriculares *CM-BT* a más de 10 metros del teléfono.

Tenga en cuenta que para interrumpir la conexión no es preciso desacoplar el sistema de auriculares *CM-BT*.

### **Restablecimiento de la conexión entre el sistema de auriculares *CM-BT* y el teléfono**

Tan pronto como se haya interrumpido la comunicación entre el sistema de auriculares *CM-BT* y el teléfono, por ejemplo por ser la distancia demasiado grande, la indicación de estado de color azul parpadea lentamente. El sistema de auriculares *CM-BT* emite un sonido de aviso.

Cuando el sistema de auriculares *CM-BT* y el teléfono vuelven a estar dentro del alcance de cobertura, simplemente pulsando una vez la tecla de función se restablece la conexión de comunicación. La indicación de estado de color azul parpadea rápidamente y se emite un sonido de aviso cuando se ha restablecido la conexión.

## Utilización básica

### Realización y recepción de llamadas

Para realizar una llamada, estando establecida la conexión con el sistema de auriculares *CM-BT*, utilice el teléfono de la manera habitual.

Utilice las teclas del teléfono o pulse la tecla de función para contestar una llamada. Si desea rechazar una llamada entrante, pulse dos veces brevemente la tecla de función. Para finalizar una llamada, utilice las teclas del teléfono o pulse la tecla de función.

### Utilización del sistema de auriculares *CM-BT* como auriculares para escuchar música con el teléfono

En el caso de que su teléfono lleve integrado un reproductor de música, con el sistema de auriculares *CM-BT* podrá escuchar música. Cuando entre una llamada, la música se interrumpirá, sonará un timbre de llamada en el sistema de auriculares *CM-BT* y, pulsando la tecla de función, se podrá aceptar la llamada. En cuanto haya finalizado la llamada, la música volverá a sonar.

### Ajuste del volumen de los auriculares

Pulse hacia arriba la tecla de función para aumentar el volumen, o hacia abajo para reducirlo. Para ajustar más rápidamente el volumen, mantenga pulsada la tecla en la dirección deseada.



Cada vez que lo ponga en marcha, asegúrese de que el volumen del sistema de auriculares *CM-BT* está ajustado de acuerdo con sus necesidades personales, con el fin de evitar posibles daños debidos a un volumen demasiado alto. Para ello, ajuste el regulador del volumen a un valor bajo.

## Acoplamiento del sistema de auriculares *CM-BT* con un PC compatible

- 1 Conecte el PC y asegúrese de que el hardware Bluetooth está activado.
- 2 Conecte el sistema de auriculares *CM-BT*.

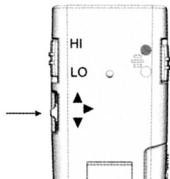

- 3 Active el "modo de acoplamiento" del sistema de auriculares *CM-BT*, manteniendo pulsada durante 6 segundos la tecla de función (indicación de estado de color azul con parpadeo rápido).
- 4 Active en el PC la búsqueda de aparatos que tengan Bluetooth.  
Encontrará más instrucciones al respecto en el manual de instrucciones de manejo del software Bluetooth del PC.
- 5 En la lista de los aparatos localizados seleccione el sistema de auriculares *CM-BT*. Para el acoplamiento y establecimiento de la comunicación entre el sistema de auriculares *CM-BT* y el PC introduzca la contraseña "0000".

→ Para el PC, se recomienda emplear el hardware/software Bluetooth de la marca Bluesoleil. [www.bluesoleil.com](http://www.bluesoleil.com)

**Lamentamos no poder proporcionarle asistencia técnica telefónica en caso de que surjan problemas en el PC.**

## **Anexo**

### **Indicaciones de seguridad**

El sistema de auriculares *CM-BT* ha sido construido siguiendo el estado actual de la técnica y las normas técnicas de seguridad reconocidas.

Tenga en cuenta las siguientes instrucciones de seguridad:

- No exponga nunca los aparatos a las siguientes influencias:
  - Fuentes de calor
  - Radiación solar directa
  - Humedad
- Proteja al aparato de humedad, polvo y líquidos y vapores agresivos.
- Conecte los cables de conexión sólo en los enchufes/hembrillas previstos.
- Conecte únicamente accesorios autorizados.
- No está permitido efectuar modificaciones, sean o no de tipo técnico, en el sistema de comunicación.
- El sistema de comunicación *CM-BT* contiene piezas pequeñas, por lo que no es adecuado para niños menores de 3 años, ya que podrían tragárselas.

En el caso de hacer un uso inapropiado de este sistema, el fabricante no asumirá ninguna responsabilidad por los daños personales y/o materiales ocasionados.

## **Mantenimiento y cuidado**

Todos los aparatos *CM-BT* son libres de mantenimiento. De haberse ensuciado el aparato, éste se debería limpiar ocasionalmente con un trapo suave y húmedo. Nunca se deberán utilizar alcohol, diluyentes u otros disolventes orgánicos. El aparato no debería exponerse por tiempos prolongados a irradiación solar directa, y además debería protegerse contra calor intenso, humedad o fuertes sacudidas mecánicas.

**Aviso importante:** Este producto **no** está protegido contra derrames o salpicaduras accidentales de agua. No coloque recipientes con agua (como por ejemplo floreros) ni objetos que produzcan una llama viva (tales como velas encendidas) encima o cerca del producto.

Procure que las baterías no estén expuestas a fuentes de calor con temperaturas excesivamente altas, como la radiación solar, el fuego o similar.

## **Garantía**

Todos los equipos *CM-BT* presentan una alta seguridad de funcionamiento. En caso de que, a pesar de haberse montado y operado de forma adecuada, se presenten fallos, le rogamos contactar su establecimiento especializado o directamente el fabricante. La prestación bajo garantía incluye la reparación gratuita al igual que la expedición de retorno. Requisito indispensable para ello es la expedición del embalaje original; por lo que le rogamos no desechar éste. La garantía expira con daños causados por tratamiento incorrecto o intentos de reparación por personas no autorizadas (destrucción del sello del aparato). Las reparaciones en garantía solo se llevan a cabo si se remite la tarjeta de garantía debidamente cumplimentada y una copia de la factura/resguardo de compra del distribuidor técnico.

**En todo caso se deberá indicar el número de aparato.**



### Indicaciones medioambientales/ Eliminación

Eliminación de equipos eléctricos y electrónicos usados (a respetar en los países de la Unión Europea y otros países europeos con un sistema de recogida independiente de este tipo de equipos). El símbolo que aparece en el producto o en su embalaje indica que este producto no debe eliminar junto con el resto de desechos, sino que debe llevarse a un centro de recogida de residuos para el reciclado de equipos eléctricos y electrónicos. Desechando estos equipos correctamente contribuye de manera importante a la protección del medio ambiente y a su salud. Desechar estos equipos incorrectamente pone en peligro el medio ambiente y su salud. El reciclaje del material ayuda a reducir la cantidad de materias primas utilizadas. Para más información sobre el reciclaje de este producto, póngase en contacto con las autoridades locales, su ayuntamiento o la tienda en la que compró el producto.

### Datos técnicos

Dimensiones:	18 x 37 x 95 mm (Al x An x Pr)
Nivel de presión acústica en funcionamiento de auriculares:	máx. 118 dB
Peso:	40 g
Alimentación de corriente:	1 acumulador de 1,2 V del tipo AAA
Autonomía (en función de la carga):	máx. 8-10 h

El funcionamiento de *CM-BT*, detallado en estas instrucciones, se ha probado con Bluetooth PRD 2.0.

*CM-BT* funciona sin problemas con la mayoría de los dispositivos compatibles con Bluetooth.

Dado que el software de los teléfonos móviles, ordenadores u otros dispositivos con Bluetooth se actualiza constantemente, no podemos garantizar la compatibilidad con todas las versiones de software.



Este producto cumple las normas de la Unión Europea. Puede obtener la declaración CE de conformidad directamente del fabricante de este producto o en un comercio especializado.

Salvo modificaciones técnicas.

**D**

Germany

**Humantechnik GmbH**

Im Wörth 25  
D-79576 Weil am Rhein  
Tel.: 0 76 21/ 9 56 89-0  
Fax.: 0 76 21/ 9 56 89-70

**CH**

Switzerland

**Humantechnik GHL AG**

Rastatterstrasse 9  
CH-4057 Basel  
Tel.: 0 61/ 6 93 22 60  
Fax.: 0 61/ 6 93 22 61

**A**

Austria  
Eastern Europe

**Humantechnik Austria KG**

Wagnitzer Strasse 29  
A-8401 Kalsdorf b. Graz  
Tel.: ++43 3135/ 5 62 87  
Fax.: ++43 3135/ 5 62 87

**F/B**

France  
Belgium

**SMS**

**Audio Electronique Sàrl**

173 rue du Général de Gaulle  
F-68440 Habsheim  
Tel.: ++33-3 89 44 14 00  
Fax.: ++33-3 89 44 62 13

**For other service-partners  
in Europe please contact:**

**Humantechnik Germany**

Tel.: ++49-76 21-9 56 89-0  
Fax.: ++49-76 21-9 56 89-70  
Internet: [www.humantechnik.com](http://www.humantechnik.com)  
e-mail: [info@humantechnik.com](mailto:info@humantechnik.com)



**HUMANTECHNIK**